

atlantic

On est bien chez vous.

DIVALI CONNECTED RADIATOR



Tools en tips
voor de bediening
van uw toestel

NL

HANDLEIDING VOOR INSTALLATIE EN GEBRUIK

Gids te bewaren door de gebruiker

• MARQUE FRANÇAISE • RECOMMANDÉE PAR LES PROFESSIONNELS • SOLUTIONS CONNECTÉES

Inhoud

Voorzorgsmaatregelen	2
Conformiteitsverklaring	4
Installatie en onderhoud	5
De installatie van het toestel voorbereiden	5
De muursteun installeren – Horizontale en plintmodellen	7
De muursteun installeren – Verticaal model	8
De plaats van de bediening wijzigen – Verticaal model	9
Toestel aansluiten	12
Toestel vastmaken op de muursteun – Verticaal model	13
Toestel vastmaken op de muursteun – Horizontale en plintmodellen	14
Onderhoud	14
Kennismaking	15
Werking bediening	15
Toestel in-/uitschakelen	16
Werkingsprincipe	16
Verbruiksindicator	17
Verwarmingsindicator	17
Eerste ingebruikname	18
Gebruik	20
Mijn temperatuur wijzigen	20
Mijn programma wijzigen	22
Extern programma	25
Verlichtingsfunctie	26
Toegang vergrendelen	28
Geavanceerde functies	29
Langdurig afwezig	29
Informatie	29
Instellingen	30
Mijn toestel bedienen vanop mijn smartphone	30
Toegankelijkheid	31
Openraamdetectie	33
IJking	34
Belastingafschakeling	34
Menu Expert	35
Foutopsporing	37
Kenmerken	40

Voorzorgsmaatregelen



- Opgepast oppervlak zeer warm.

OPGELET:

Bepaalde onderdelen van dit toestel kunnen zeer heet worden en brandwonden veroorzaken. Wees voorzichtig, zeker wanneer kinderen en kwetsbare personen het toestel gebruiken.

Dit apparaat mag niet gebruikt worden door personen (of kinderen) met verminderde lichamelijke, zintuiglijke of geestelijke vermogens of door personen zonder ervaring of kennis, behalve indien zij onder toezicht staan van een verantwoordelijke of vooraf de nodige instructies hebben gekregen met betrekking tot het veilig gebruik van het toestel.

Let erop dat kinderen niet spelen met het apparaat.

Houd kleine kinderen jonger dan 3 jaar uit de buurt van het toestel, tenzij er goed op hen gelet wordt.

Kinderen tussen 3 en 8 jaar mogen enkel het toestel aan- of uitzetten, op voorwaarde dat het op een normale plaats gemonteerd is en dat deze kinderen onder toezicht staan of de nodige instructies hebben gekregen met betrekking tot het veilig gebruik van het toestel en indien zij de mogelijke gevaren begrijpen. Kinderen tussen 3 en 8 jaar mogen het apparaat niet aansluiten, niet instellen, niet reinigen, noch er onderhoud aan uitvoeren.

Dit apparaat mag gebruikt worden door kinderen ouder dan 8 jaar en door personen met verminderde lichamelijke, zintuiglijke of geestelijke vermogens of door personen zonder ervaring of kennis, indien zij onder toezicht staan van een verantwoordelijke of vooraf de nodige instructies hebben gekregen met betrekking tot het veilig gebruik van het toestel en indien zij de mogelijke gevaren begrijpen. Kinderen mogen niet spelen met het toestel. Reiniging en onderhoud mogen niet uitgevoerd worden door kinderen zonder toezicht.

Respecteer de minimumafstanden tot de vloer, de muur en ander meubilair.

Plaats het apparaat niet onder een stopcontact.

Het toestel moet rechtstreeks op het elektriciteitsnet worden aangesloten, achter de stroomonderbreker volgens de installatieregels.

Wanneer de voedingskabel beschadigd is, moet deze worden vervangen door de fabrikant, zijn naverkoopdienst of ander gekwalificeerd personeel om gevaarlijke situaties te voorkomen.



Voorkom oververhitting en dek het verwarmingstoestel om veiligheidsredenen niet af.

Als het toestel voor het eerst opwarmt, kan er een lichte geur vrijkomen veroorzaakt door eventuele fabricageresten van het apparaat. Om deze geur sneller te laten verdwijnen, stelt u de temperatuur gedurende een uur in op maximum (28°C).

De gebruiksaanwijzing van dit apparaat vindt u ook op onze website of contacteer onze servicedienst.

Conformiteitsverklaring

RICHTLIJN RADIOAPPARATUUR (RED) 2014/53/EU (*)

Hierbij verklaart Groupe Atlantic Orléans dat de apparatuur die hieronder wordt beschreven, in overeenstemming is met de fundamentele voorschriften van de richtlijn radioapparatuur 2014/53/EU.

De volledige conformiteitsverklaring van deze apparatuur is op verzoek verkrijgbaar bij onze naverkoopdienst (adres en tel.nr. achteraan deze handleiding).

<https://www.atlantic.fr/Declaration-conformite-UE-RED>

Omschrijving:	Radiator met kaart HE3Z
Modellen:	Zie referenties van het model op de eerste pagina van de handleiding.

Kenmerken:

Radiofrequenties gebruikt door de Zender-Ontvanger

2400MHz tot 2483.5MHz

Maximaal vermogen radiofrequentie: <10mW

Gebruikstemperatuur: min. -10°C tot max. 55°C

Radioapparatuur Klasse 2: mag zonder enige beperking op de markt gebracht en in gebruik genomen worden.

Radiobereik: van 100 tot 300 meter in vrij veld, variabel door randapparatuur (bereik kan wijzigen door installatie-omstandigheden en de elektromagnetische omgeving).

Conformiteit met de normen radio en elektromagnetische compatibiliteit werd gecontroleerd door de aangewezen instantie 0081: LCIE France, Fontenay aux Roses.

Installatie en onderhoud

DE INSTALLATIE VAN HET TOESTEL



Het toestel is zwaar, installeer het met twee personen.

Installatieregels

- Het toestel is ontworpen voor installatie in een woonruimte.
- De installatie moet vakkundig worden uitgevoerd en overeenkomstig de geldende normen in het land van installatie.
- Stroomtoevoer 230 V eenfase 50Hz.
- In vochtige ruimtes, zoals de badkamer of de keuken, moet de aansluitdoos op minstens 25 cm van de vloer geplaatst worden. De installatie moet worden beveiligd met een differentiële stroomonderbreker van 30mA.

Installeer het toestel niet in de tocht, dit kan de werking verstoren (bv.: onder centrale mechanische ventilatie, enz.).

- De schakelaars en het bedieningsmechanisme van het toestel mogen niet bereikbaar zijn voor personen die zich in het bad of in de douche bevinden.
- De installatie van een apparaat op grote hoogte zorgt voor een stijging van de temperatuur bij de luchtuitlaat (van ongeveer 10°C per 1000 m hoogteverschil).
Wij raden ten zeerste af deze apparaten te installeren op een hoogte van meer dan 1000m (kans op stringen).
- Het is verboden een verticaal toestel horizontaal te monteren en omgekeerd.
- Respecteer de minimumafstanden tot meubilair en andere apparatuur.
- Plaats geen rek/schap boven de verticale modellen.

Installeer het toestel niet onder een stopcontact.

Installeer uw toestel in het hieronder aangeduide volume 2 van de badkamer.
 Uit veiligheidsoverwegingen is installatie in de volumes 0 en 1 verboden.

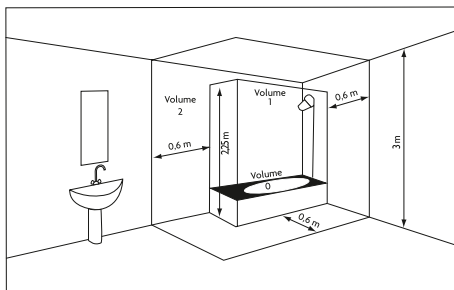

Houd rekening met onderstaande afmetingen:

Horizontaal en plintmodel

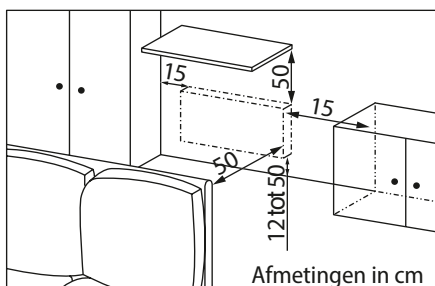

Verticaal model

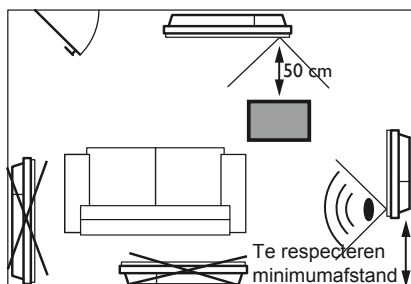
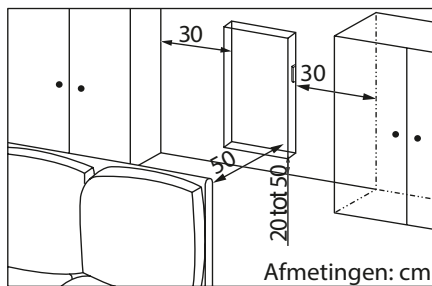

Voor een optimale werking van de detectiefuncties van uw toestel, moet u vermijden dat u uw toestel in een hoek of achter een meubel plaatst.

DE MUURSTEUN INSTALLEREN

 Gebruik schroeven en pluggen die aangepast zijn aan het type muur en aan het gewicht van het toestel en met een minimale draagkracht van 40 kg per bevestigingspunt (schroeven en pluggen zijn niet meegeleverd).

Als u de kartonnen verpakking heeft opengemaakt, neemt u de muursteun eruit die u gebruikt als boormal. Laat het toestel nog in de verpakking.

Horizontale en plintmodellen

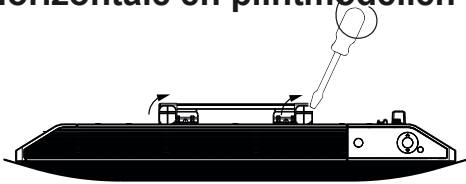

Neem een schroevendraaier en draai de vergrendeling van de muursteun los.

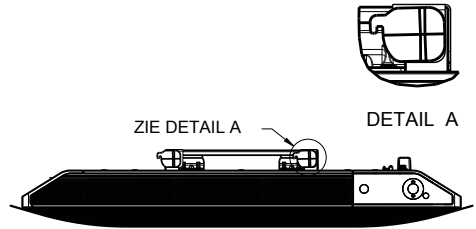

Ontgrendelde muursteun.

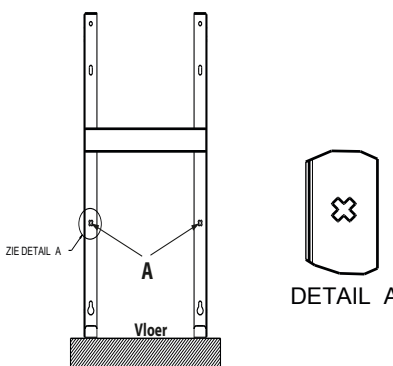
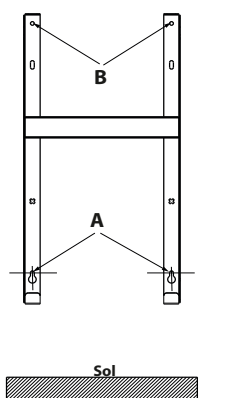
1		2	
	<p>Plaats de muursteun op de vloer. Duid met een balpen de plaats van de boorgaten A (kruis) aan. Dit zijn de onderste bevestigingspunten.</p>		<p>Plaats de muursteun opnieuw tegen de muur en zorg dat de onderste gaten van de muursteun overeenkomen met de boorgaten A. Duid met een balpen de plaats van de 2 boorgaten B aan.</p>
3	<p>Boor de 4 gaten en steek er pluggen in die zijn aangepast aan het type muur (vb. gipsplaat, beton) en aan het gewicht van het toestel. Plaats de muursteun en schroef vast.</p>		

Verticaal model

Neem een schroevendraaier en draai de vergrendeling van de muursteen los.

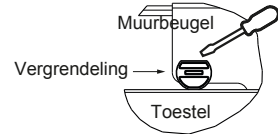

- 1 - Plaats de ophangbeugel op de vloer en tegen de muur.
- Duid met een potlood het punt A1 aan.
- 2 - Schuif de ophangbeugel omhoog zodat punt A2 overeenkomt met de plaats van punt A1. Duid vervolgens de plaats van de boorgaten B aan (bovenaan de ovale opening). Neem de muursteen weg, boor de 2 gaten en steek er pluggen in. Steek er de schroeven in maar draai ze nog niet aan.
- Haak de steun over de schroefkoppen, controleer of deze waterpas hangt.
- Duid vervolgens de plaats van de boorgaten C aan. Neem de muursteen weg.
- 3 - Boor de 2 andere gaten en steek er pluggen in.
- Plaats de muursteen en schroef vast.

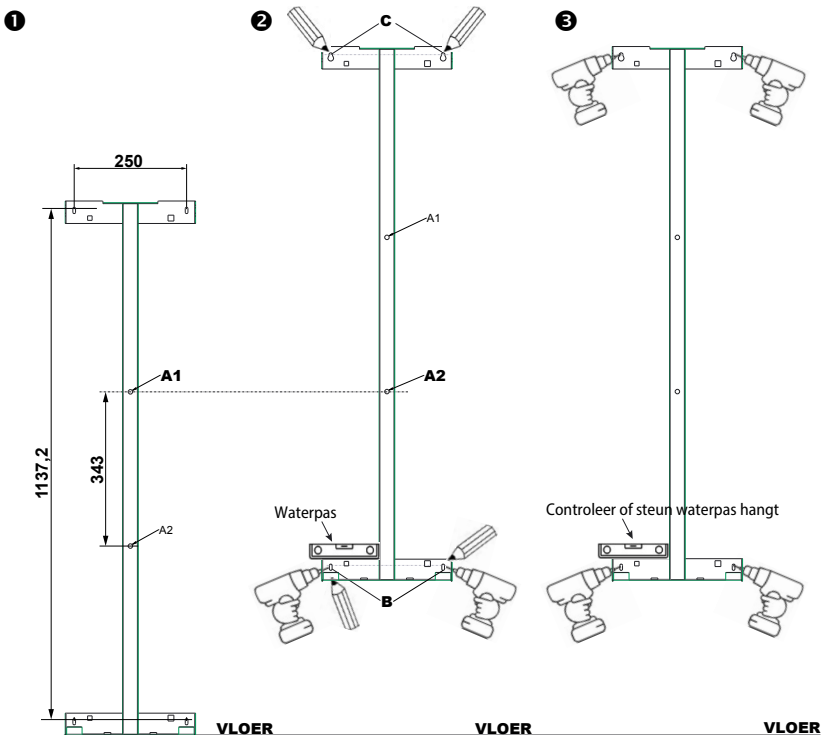

DE PLAATS VAN DE BEDIENING WIJZIGEN VERTICAAL MODEL

Standaard zit het bedieningspaneel van de verticale radiator rechts (als het toestel tegen de muur staat).

Bij het verticale model kan de bediening links worden geplaatst. Hiervoor gaat u als volgt te werk:

- ⚠ Leg de radiator (spanningsloos) plat op de grond met de voorkant naar de vloer gericht en de beschermende verpakking 5 cm opzij geschoven.

Opmerking: de bediening kan enkel geopend worden als het toestel geïnstalleerd is en niet als het neerligt.

Gebruik de bij de radiator geleverde sleutel. 

achteraanzicht

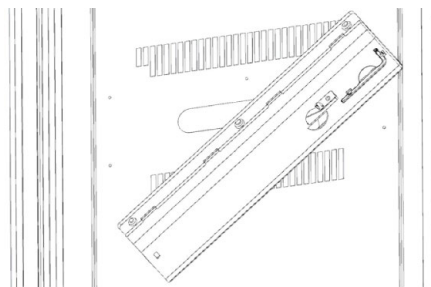
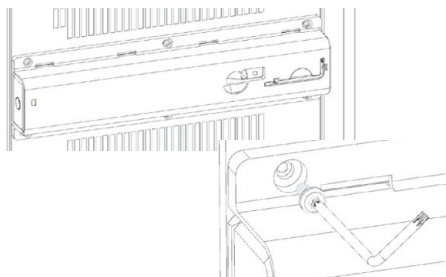

❶ Draai de bevestigings-schroeven aan de achterkant van de houder van het bedieningspaneel los en leg ze opzij.

❷ Draai de houder van het bedieningspaneel een halve draai omlaag naar rechts.

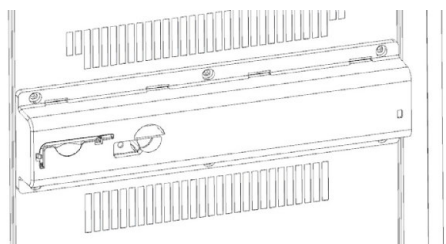

❸ Maak de houder van het bedieningspaneel vast met de schroeven.

- ④ Zet het toestel verticaal om het bedieningspaneel eruit te halen.

achteraanzicht

- ⑤ Druk op de zijkant van het bedieningspaneel zodat het loskomt uit de houder.

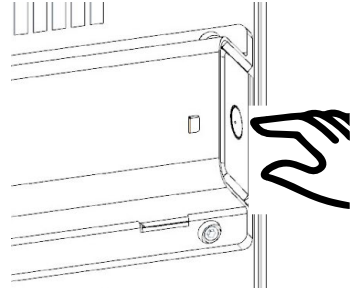

- ⑥ Trek aan de zijkant van het bedieningspaneel tot het helemaal zichtbaar is.

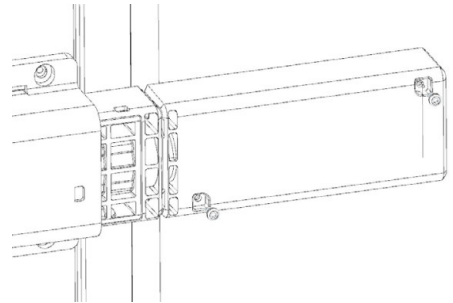

- ⑦ Draai de 2 bevestigingschroeven aan de achterkant van het bedieningspaneel los en leg ze opzij.

vooraanzicht

Keer het toestel om.

- ⑧ Trek zachtjes aan het voorste gedeelte van het bedieningspaneel om het eruit te halen.

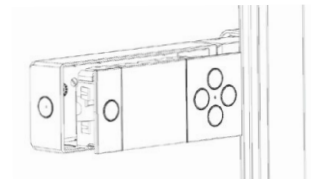

- ⑨ Draai de bediening om.

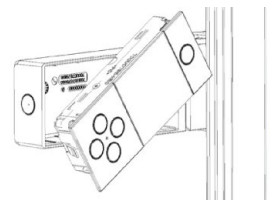

- 10 Sluit de kabel van het bedieningspaneel weer aan.

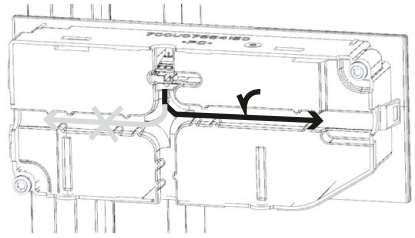

- 11 Plaats het voorste gedeelte weer in het achterste gedeelte van het bedieningspaneel.

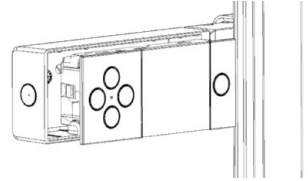

achteraanzicht

- 12 Draai de 2 bevestigingsschroeven aan de achterkant van het bedieningspaneel weer vast.

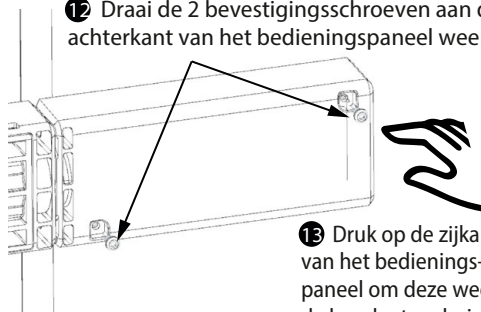

- 13 Druk op de zijkant van het bedieningspaneel om deze weer in de houder te schuiven.

Controleer of het voorste en het achterste gedeelte goed in elkaar zitten.

TOESTEL AANSLUITEN

Schakel altijd de stroom uit voordat u het toestel aansluit.

- De voedingsspanning van het toestel is 230V 50Hz.
- Het toestel moet rechtstreeks op het elektriciteitsnet worden aangesloten, achter de stroomonderbreker volgens de installatieregels. De elektrische aansluiting gebeurt met de drieadrige kabel (bruin = fase, blauw = nulleider, zwart = stuurdraad) via een aansluitdoos.
- In vochtige ruimtes, zoals badkamers en keukens, moet de aansluitdoos op minstens 25cm van de vloer worden geplaatst. De installatie moet worden uitgerust met een beveiligingsschakelaar, type stroomonderbreker, differentieel 30mA.
- **Het toestel mag niet worden geaard. De stuurstroomdraad (zwart) niet aansluiten op de aarding.**
- Wanneer de voedingskabel beschadigd is, moet deze worden vervangen door de fabrikant, zijn naverkoopdienst of ander gekwalificeerd personeel om gevaarlijke situaties te voorkomen.
- Als u de stuurdraad gebruikt en als deze beveiligd is met een differentieelschakelaar van 30mA (bijv.: in een badkamer), dan moet de voeding van de stuurdraad op deze differentieelschakelaar worden beveiligd.

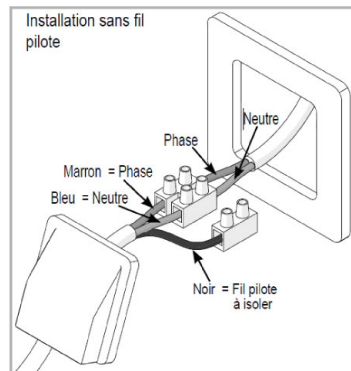
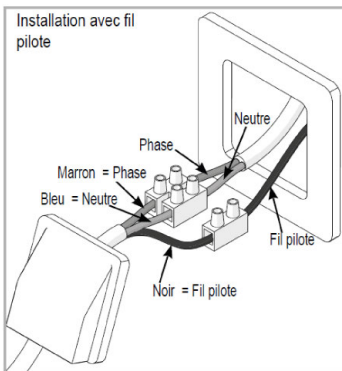

TOESTEL VASTMAKEN OP DE MUURSTEUN – VERTICAAL MODEL

Uw toestel werd geleverd met twee handgrepen waarmee u het gemakkelijk kan opheffen en op de muursteun plaatsen.

Neem het toestel niet vast bij de bediening om het op te heffen.

- Als de elektrische aansluiting gebeurd is, schakelt u de stroom uit op het schakelbord.

1 Plaats de radiator op de vloer voor de muursteun.

2 Steek de handgrepen in de zijroosters aan beide kanten van de radiator.

Hef de radiator op en plaats hem op de steunen S (zie tekening hiernaast).

3 Kantel het toestel naar de muur en hef het vervolgens iets op (pijlen 1 en 2) tot de lipjes van de steun in de gaten aan de achterkant van de radiator passen.

4 Steek de lipjes van de steun in de gaten van het toestel, druk het toestel naar beneden (pijl 3).

5 Zet vast door de 4 vergrendelpunten een halve slag te draaien.

Uw toestel hangt vast.

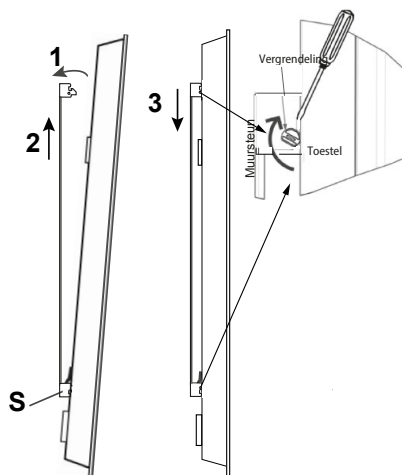
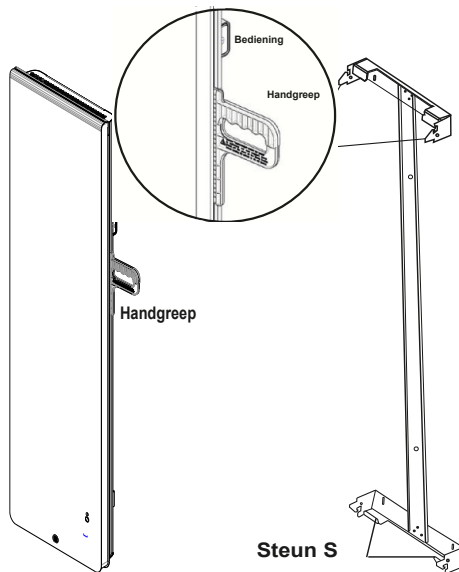

TOESTEL VASTMAKEN OP DE MUURSTEUN HORIZONTAAL EN PLINTMODEL

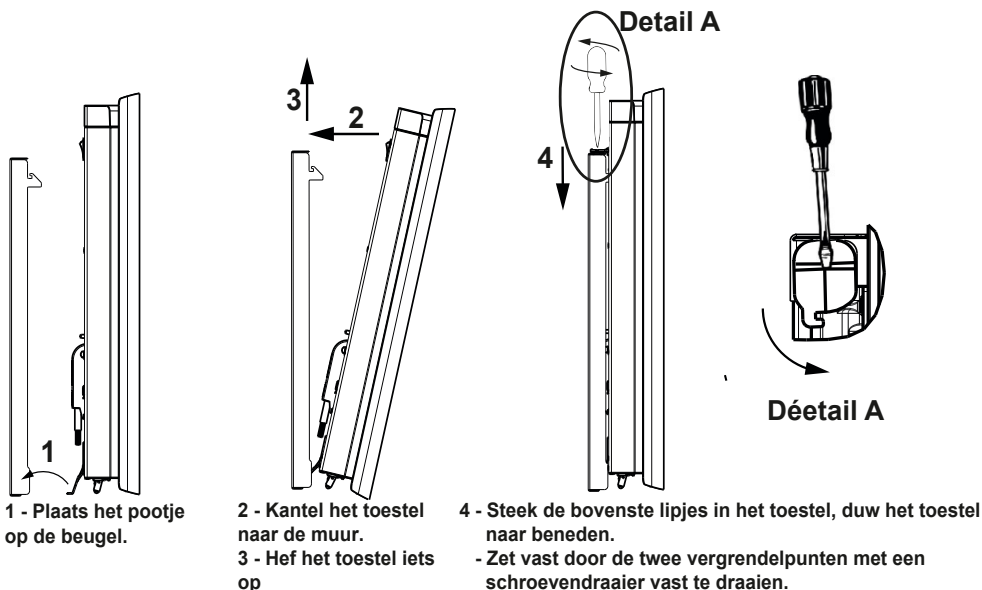

ONDERHOUD

Gelieve, vooraleer u onderhoud uitvoert, de elektriciteitstoevoer uit te schakelen door de aan/uit-schakelaar op 0 te zetten.

Om de optimale werking en het volle rendement van het toestel te behouden, maakt u het een tweetal keer per jaar schoon. Met een stofzuiger of een borstel neemt u het stof weg van de onderste en bovenste roosters of van de roosters aan de zijkant. De behuizing van het toestel kan u schoonmaken met een vochtige doek en vloeibare zeep; gebruik nooit agressieve schoonmaakproducten en oplosmiddelen. In een vervuilde omgeving kunnen vuile plekken verschijnen op de roosters. Dit komt door een slechte luchtkwaliteit in de ruimte. Wij raden daarom aan te zorgen voor een goede verluchting van de ruimte (ventilatie, luchttoevoer, enz....). Deze vervuiling kan nooit aanleiding geven tot vervanging van het toestel onder garantie.

Kennismaking

WERKING BEDIENING

HORIZONTAAL EN PLINTMODEL

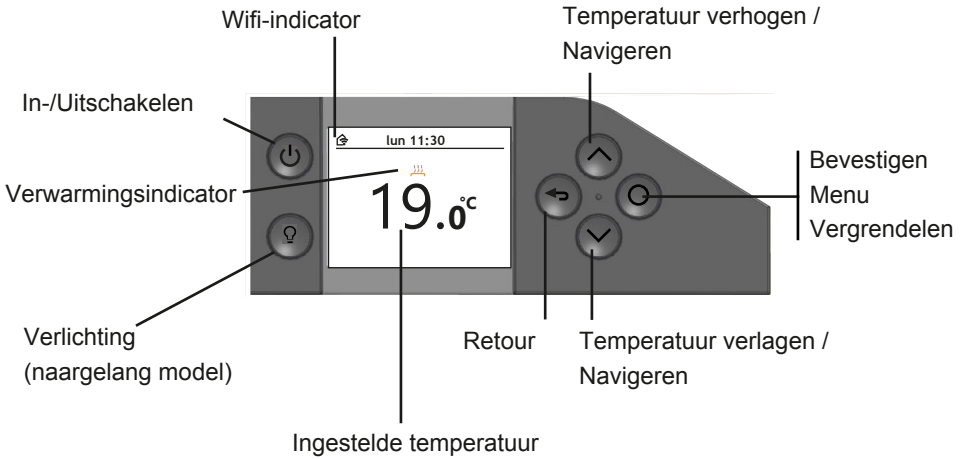

VERTICAAL MODEL

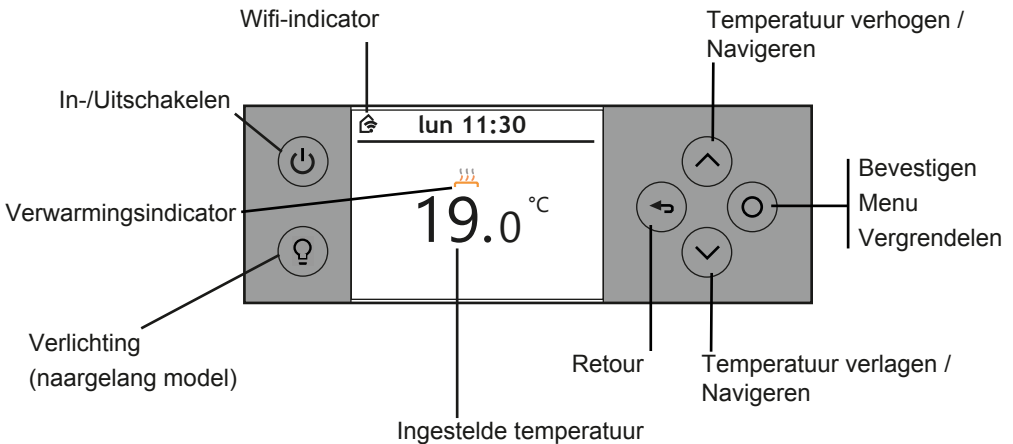

TOESTEL IN-/UITSCHAKELEN

Druk op  om uw toestel tijdelijk aan of uit te zetten.

Zal u uw toestel lange tijd niet gebruiken (buiten het verwarmingsseizoen), gebruik dan de schakelaar die zich rechts op het toestel bevindt.

Zet deze schakelaar op  om het toestel volledig uit te zetten.



Als het toestel voor een langere periode werd uitgeschakeld (langer dan 1u45), moet u waarschijnlijk opnieuw de dag en het uur instellen.

Zet de schakelaar op  om het toestel weer aan te zetten.

WERKINGSPRINCIPE

Onderstaand programma is standaard ingesteld in uw toestel:

 Aanwezig	Voor de momenten waarop u aanwezig bent, is de standaard ingestelde temperatuur 19°C. Standaard tijdschema: - Maandag tot vrijdag: van 5u tot 9u, en van 17u tot 23u - Zaterdag en zondag: van 5u tot 23u
 Afwezig overdag	Voor de momenten waarop u overdag afwezig bent, is de standaard ingestelde temperatuur 15,5°C. Standaard tijdschema: - Maandag tot vrijdag: van 9u tot 17u
 Nacht	's Nachts is de standaard ingestelde temperatuur 17°C. Standaard tijdschema: - Maandag tot zondag: van 23u tot 5u.

U kunt dit programma aanpassen zodat het beter bij uw leefpatroon past.



Dit programma kan geactiveerd of gedeactiveerd worden.

VERBRUIKSINDICATOR

Met de verbruiksindicator kan u uw temperatuurinstelling optimaliseren. Wanneer de verbruiksindicator op het groene symbool staat, dan zit u op een temperatuurniveau dat lager is dan of gelijk aan de aanbevolen temperatuur.



LE TÉMOIN DE CHAUFFE

	Het toestel is aan het verwarmen om de ingestelde temperatuur te bereiken.
	Het toestel is aan het verwarmen om de ingestelde temperatuur te behouden.
	Het toestel verwarmt niet.

Eerste ingebruikname

Gebruik de pijltjestoetsen   om te navigeren, bevestig door een druk op .

- **Kies de taal.**



- **Stel datum en tijd in.**

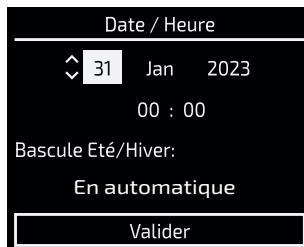

Laat u leiden voor de ingebruikname van uw toestel.



Druk op «Maintenant» en activeer de programmering. U kunt het programma nu personaliseren zodat het bij uw leefpatroon past.

Daarom moet u antwoorden op onderstaande vragen:

- Wanneer slaapt u?
- Op welke dagen bent u overdag afwezig?
- Hoe laat bent u op deze dagen afwezig?
- Bent u op deze dagen thuis tussen 12u en 14u?
- Tot slot kan u de gewenste temperatuur kiezen voor de momenten waarop u thuis bent (standaard ingesteld op 19°C), voor de momenten waarop u niet thuis bent (standaard ingesteld op 15,5°C) en voor 's nachts (standaard ingesteld op 17°C). U zal eveneens de intelligente functies van uw toestel kunnen instellen:

- **Gepersonaliseerde instelling:**

Het programma past zich aan in functie van de gedetecteerde aan- en afwezigheden. (Actief/Inactief)

De radiator anticipeert, begint al vroeger met verwarmen. (Actief/Inactief)

De temperatuur wordt tijdelijk aangepast bij niet-geprogrammeerde periodes van aan- en afwezigheid. (Actief/Inactief)
De functies met betrekking tot de aanwezigheidsdetectie zijn niet actief wanneer de nachttemperatuur is ingeschakeld.

- **Prioriteit besparingen**

Het programma past zich aan in functie van de gedetecteerde aan- en afwezigheden.

De radiator anticipeert niet, begint niet vroeger met verwarmen.

De temperatuur wordt tijdelijk aangepast bij niet-geprogrammeerde periodes van aan- en afwezigheid.

De functies met betrekking tot de aanwezigheidsdetectie zijn niet actief wanneer de nachttemperatuur is ingeschakeld.

De radiator stopt wanneer er een open raam wordt gedetecteerd in de ruimte. (Actief/Inactief).

- **Prioriteit comfort**

Het programma past zich aan in functie van de gedetecteerde aan- en afwezigheden.

De radiator anticipeert, begint al vroeger met verwarmen.

De temperatuur wordt tijdelijk aangepast bij niet-geprogrammeerde periodes van aan- en afwezigheid.

De functies met betrekking tot de aanwezigheidsdetectie zijn niet actief wanneer de nachttemperatuur is ingeschakeld.

De radiator stopt wanneer er een open raam wordt gedetecteerd in de ruimte. (Actief/Inactief).

U kan de indienststelling van uw toestel ook later uitvoeren via het Menu.

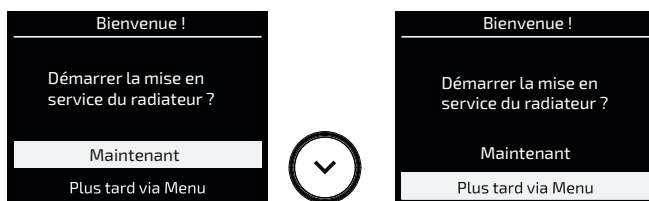

In dit geval wordt standaard een verwarmingsprogramma geactiveerd met de volgende Intelligente Functies:

- **Aanpasbaar programma is actief;**
- **Anticiperend verwarmen is niet actief;**
- **Reactie op onvoorziene omstandigheden is actief;**
- **De standaardtemperatuur voor momenten waarop u thuis bent is 19°C, voor momenten waarop u niet thuis bent 15,5°C, en voor 's nachts 17°C;**
- **De openraamdetectie is actief.**

Gebruik

MIJN TEMPERATUUR WIJZIGEN

Het programma is niet actief: De nieuwe temperatuur wordt permanent toegepast.

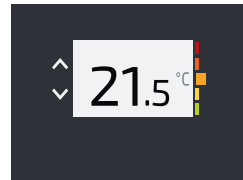
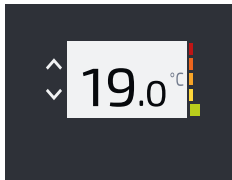
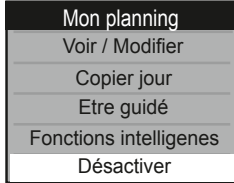
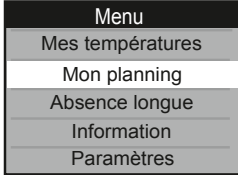

Het programma is actief:

- De nieuwe temperatuur wordt tijdelijk toegepast:
 - ofwel standaard tot aan de volgende wijziging van periode (aanwezig, afwezig overdag, nacht).

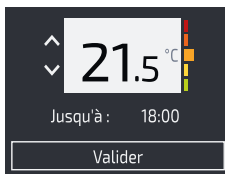
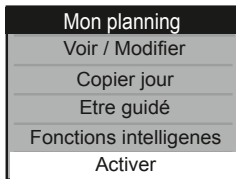
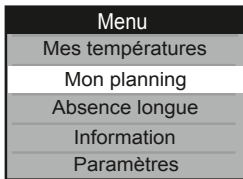

- ofwel tot het gewenste tijdstip als u dit wijzigt.



- Via “Menu” worden de nieuwe temperaturen permanent toegepast tijdens periodes van aanwezigheid, afwezigheid overdag of 's nachts.

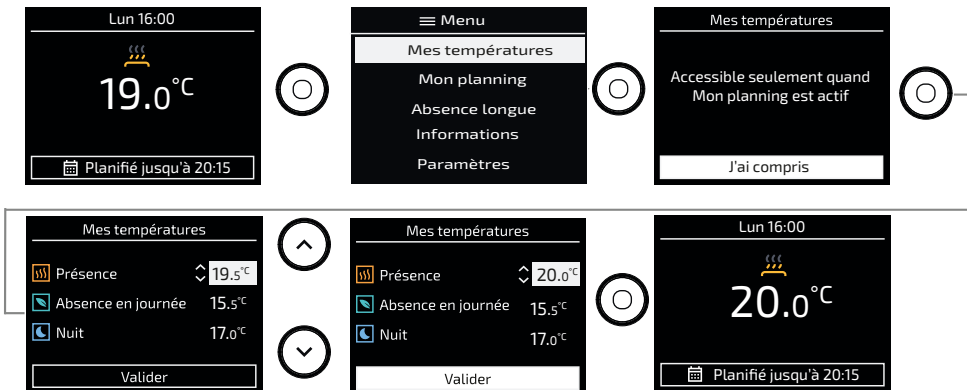

MIJN PROGRAMMA WIJZIGEN

U kan voor elke dag van de week de periodes aanwezigheid, afwezigheid overdag of 's nachts wijzigen.

Een dag wijzigen:



Deze dag kopiëren naar één of meerdere dagen van de week:



Gids:

U heeft de mogelijkheid uw programma te personaliseren zodat het aansluit bij uw leefpatroon (als u dit nog niet had gedaan bij de eerste ingebruikname of als u dit wil wijzigen).

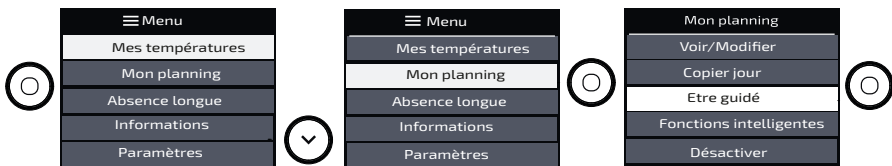

INTELLIGENTE FUNCTIES

In het menu Planning kan u de intelligente functies instellen.

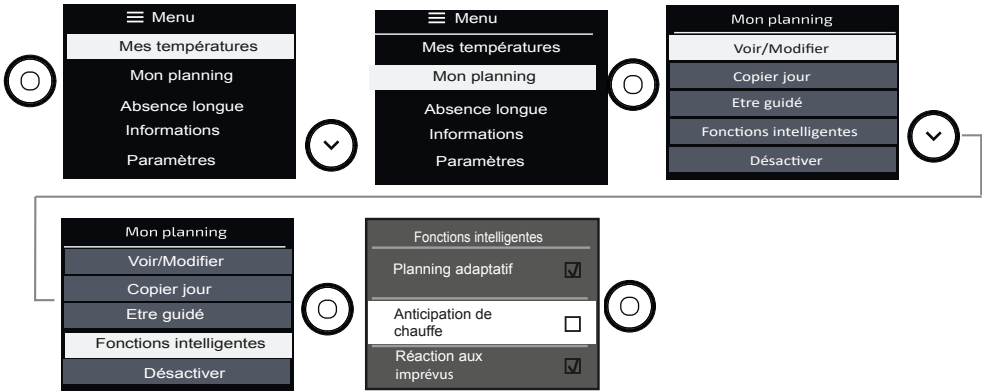

Dit kan op 3 verschillende manieren:

Aanpasbaar programma (“Planning adaptatif”) (hier heeft u de mogelijkheid de functies wel of niet te activeren):

Het programma past zich aan naargelang de gedetecteerde aan- en afwezigheden.

- Het toestel anticipeert, het begint al vroeger met verwarmen (op het voorziene uur is de ruimte op temperatuur).
- De temperatuur wordt tijdelijk aangepast bij niet-geprogrammeerde periodes van aan- en afwezigheid.
- De functies met betrekking tot de aanwezigheidsdetectie zijn niet actief wanneer de nachttemperatuur is ingeschakeld.

Anticiperend verwarmen (“Anticipation de chauffe”) (in dit geval zijn de functies als volgt vooringesteld):

- Het programma past zich aan naargelang de gedetecteerde aan- en afwezigheden.
- Het toestel anticipeert niet, het begint niet vroeger met verwarmen (op het voorziene uur stopt het verwarmen).
- De temperatuur wordt tijdelijk aangepast bij niet-geprogrammeerde periodes van aan- en afwezigheid.
- De functies met betrekking tot de aanwezigheidsdetectie zijn niet actief wanneer de nachttemperatuur is ingeschakeld.

Reactie op onvoorziene omstandigheden (“Réaction aux imprévus”) (in dit geval zijn de functies als volgt vooringesteld) :

- Het programma past zich aan naargelang de gedetecteerde aan- en afwezigheden.
- Het toestel anticipeert, het begint al vroeger met verwarmen (op het voorziene uur is de ruimte op temperatuur).
- De temperatuur wordt tijdelijk aangepast bij niet-geprogrammeerde periodes van aan- en afwezigheid.
- De functies met betrekking tot de aanwezigheidsdetectie zijn niet actief wanneer de nachttemperatuur is ingeschakeld.

EXTERN PROGRAMMA

Het programma mag niet actief zijn

Het toestel volgt de commando's van de externe bediening van uw installatie via verbinding met stuurdraad.

De informatie verschijnt op het scherm.



Er wordt op elk moment rekening gehouden met de prioritaire commando's (vorstvrij en belastingafschakeling).



VERLICHTINGSFUNCTIE

Knusse sfeerverlichting in uw living, een nachtlampje in de kinderkamer, allemaal mogelijk dankzij de verlichtingsfunctie op uw radiator. Bedien de verlichting via het bedieningspaneel op de radiator zelf en/of via de Cozytouch-app op uw smartphone/tablet.

U kan zelf de timer aanpassen (van 20 min tot permanent), de intensiteit van de verlichting wijzigen (4 mogelijke niveaus) en zelfs kiezen of u de autonome functie (de)activeert die automatisch gedurende 30 seconden de verlichting inschakelt als er beweging wordt gedetecteerd in het donker.

De automatische verlichtingsfunctie ("Eclairage auto") is ook toegankelijk via de Cozytouch-app.

Verlichting in-/uitschakelen

Door op de toets van de verlichting te drukken gaat het licht aan of uit.

Als u zich in de verlichtingsmodus bevindt en u drukt op de toets van de verlichting dan gaat het licht uit en u keert terug naar de verwarmingsmodus.

Als u op de retourtoets drukt, keert u terug naar de verwarmingsmodus zonder dat het licht wordt uitgeschakeld.

De automatische verlichtingsfunctie (zie hierna) werkt onafhankelijk van de andere instellingen en de detectie in het donker blijft actief (of inactief), zelfs als de verlichting uit is.

Lichtsterkte regelen

In het menu «Luminosité» regelt u de lichtsterkte van de toestelverlichting.

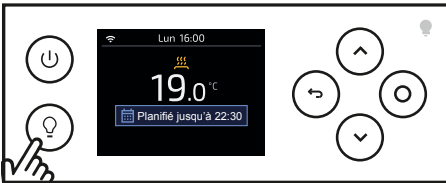

Druk op de toets van de verlichting.

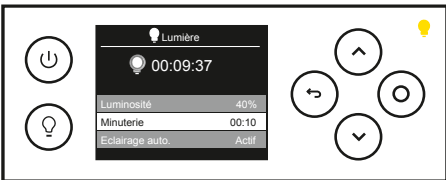

Selecteer de lichtsterkte met de pijltoetsen \wedge of \vee en bevestig \bigcirc .

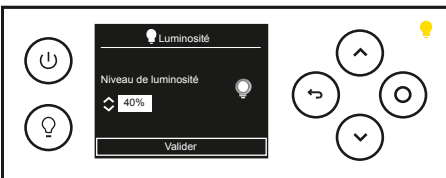

Kies de gewenste lichtsterkte met de pijltoetsen \wedge of \vee (20% – 40% – 60% – 80% – 100%) en bevestig \bigcirc .

Timer instellen

In het menu «Minuterie» kan u instellen hoe lang de verlichting moet blijven branden. Instelbaar van 10 minuten tot 4 uur.

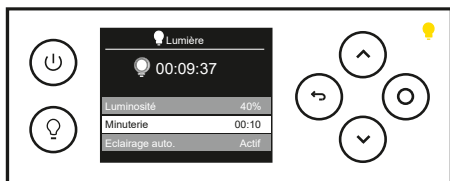

Selecteer «Minuterie» met de pijltjes-toetsen \wedge of \vee en bevestig \bigcirc .



Activeer of deactiveer de timer met de pijltjestoetsen \wedge of \vee en bevestig \bigcirc .

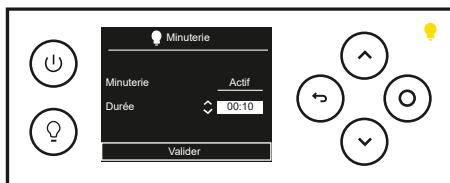

Als u de timer activeert met de pijltjes-toetsen \wedge of \vee , kan u de gewenste duur van de verlichting kiezen: van 10 seconden tot 4 minuten. Bevestig \bigcirc .

Standaard ingesteld op 0 seconden, het minimum.

Automatische verlichting

De automatische verlichtingsfunctie ("Eclairage auto") detecteert beweging in het donker en activeert automatisch gedurende 30 seconden een gedempt licht.

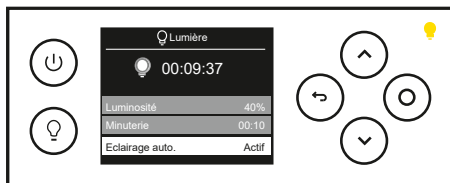

Selecteer "Eclairage auto" met de pijltjestoetsen \wedge of \vee en bevestig \bigcirc .

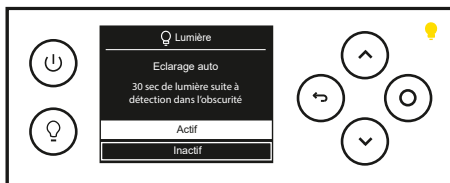

Activeer of deactiveer de automatische verlichtingsfunctie met de pijltjestoetsen \wedge of \vee en bevestig \bigcirc .



Als de radiator in uw slaapkamer is geïnstalleerd en de detector naar uw bed is gericht, is het mogelijk dat de verlichting aan gaat als u beweegt in uw slaap. In dit geval is het raadzaam om de automatische verlichtingsfunctie uit te schakelen.

TOEGANG VERGRENDELEN

Om te voorkomen dat kinderen met de bediening spelen, kunt u deze vergrendelen. Druk hiervoor op de toets  en houd deze even ingedrukt.

Om de bediening te ontgrendelen, gaat u op dezelfde manier te werk.



Geavanceerde functies

LANGDURIG AFWEZIG

Met deze functie kan u de temperatuur en de duur instellen wanneer u voor een langere tijd afwezig zal zijn.

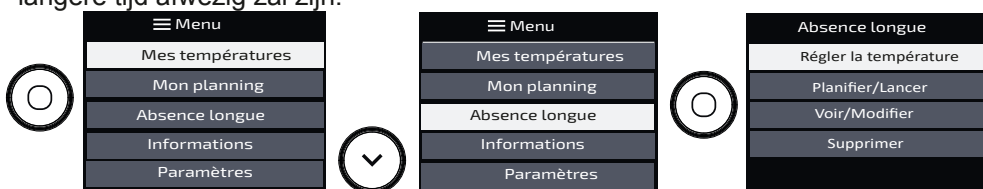

- Ik stel de gewenste temperatuur in voor deze periode.
- Ik programmeer de begindatum en -tijd, evenals de einddatum en -tijd.
- Ik kan deze informatie bekijken en wijzigen.
- Ik kan deze periode ook wissen.

INFORMATIE

In dit menu kan u heel wat informatie vinden.

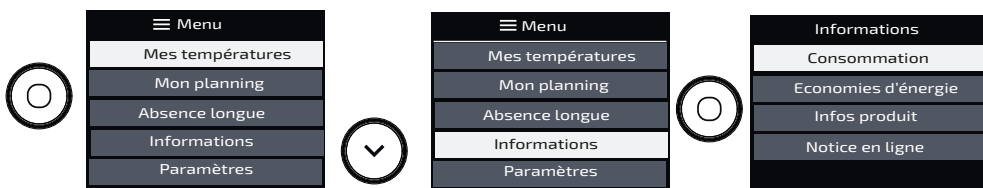

• Informatie over mijn verbruik in kWh.

De teller begint te lopen vanaf de eerste ingebruikname van het toestel.
De teller kan gereset worden.

• Informatie over mijn energiebesparingen.

Als er een programma actief is, kan ik zien hoeveel ik al heb bespaard met het programma gedurende xx% van de tijd.
Deze informatie is beschikbaar na 24u gebruik.

• Ik kan alle info over mijn toestel vinden: referentie, merk, model, vermogen, serienummer (nuttig wanneer u een beroep moet doen op de servicedienst).

• Ik kan de online handleiding vinden als ik de QR-code scan.

INSTELLINGEN

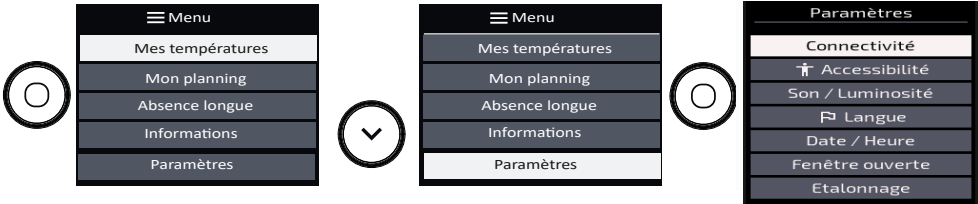

- **Connectiviteit:** ik kan de kwaliteit van het signaal bekijken, of de verbinding gelukt of mislukt is.
- **Toegankelijkheid:** ik kan de toetsaanslagen, het geluid bij het indrukken van een toets en de helderheid van het scherm regelen (raadpleeg hoofdstuk Toegankelijkheid).
- **Taal:** ik kan de taal van mijn voorkeur kiezen.
- **Datum en tijd:** ik kan de datum en de tijd correct instellen.
- **Raam open:** ik kan de functie openraamdetectie activeren of deactiveren (raadpleeg hoofdstuk Openraamdetectie).
- **IJking:** ik kan het verschil tussen de gemeten ruimtetemperatuur en de ingestelde temperatuur instellen (raadpleeg hoofdstuk IJking).

MIJN TOESTEL BEDIENEN VANOP MIJN SMARTPHONE

Dit toestel is compatibel met onze Cozytouch®-app.

Benodigde toebehoren:

- Cozytouch-app voor iOS en Android. Gratis te downloaden van App Store of Google Play;
- Cozytouch HUB, te koop bij de Atlantic-verdelers of via onze website;
- Box voor internettoegang.

Met deze installatie kan u uw toestel(len) via uw smartphone of tablet op afstand sturen, programmeren en regelen.

U kan bijvoorbeeld de temperatuurinstelling of de werkingsmodus wijzigen, uw programma's instellen, uw afwezigheden beheren door de datum van uw thuiskomst in te geven of het verbruik van uw toestellen bekijken.

Uw toestellen verbinden:

Doe de verbindingsofbouw en/of de sturing steeds vanuit de app (volg de instructies op uw smartphone of tablet).

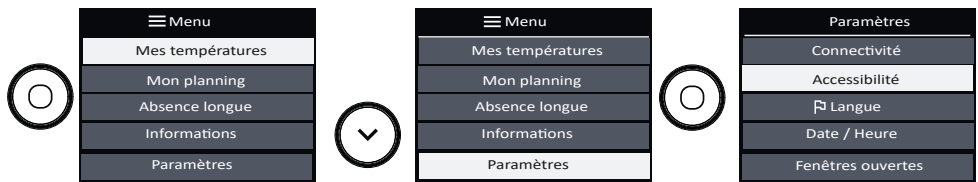

Opmerking:

Toestellen die zich in dezelfde ruimte bevinden, kunnen worden gekoppeld via de Cozytouch-app zodat ze met elkaar kunnen communiceren en informatie uitwisselen. Bijvoorbeeld, als er meerdere apparaten gekoppeld zijn, heeft een wijziging van de ingestelde temperatuur of van de modus op een toestel direct invloed op alle andere toestellen.

Of wanneer een van de toestellen in de ruimte een aanwezigheid of een open raam detecteert, geeft het deze informatie door aan de andere toestellen.



TOEGANKELIJKHEID

Deze functie werd ontwikkeld om de bedieningstoegang voor personen met een beperking te vereenvoudigen.

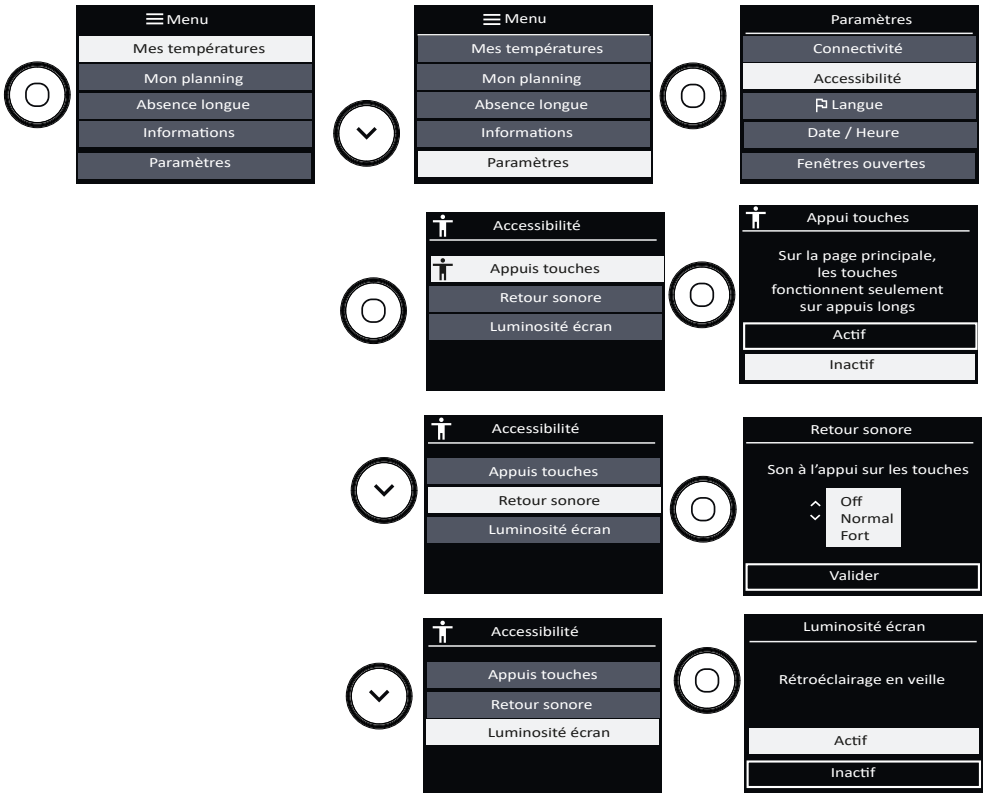







Dit symbool verschijnt op het scherm als “Appui touches” (toetsaanslagen) actief is.



Toestel in- en uitschakelen:

- Houd de toets  even ingedrukt, u hoort een geluidssignaal ter bevestiging van de handeling.
 - 3x lange pieptoon wanneer het toestel uitgeschakeld wordt.
 - 3x korte pieptoon wanneer het toestel ingeschakeld wordt.

De temperatuur instellen:

- Wanneer u de toets  even ingedrukt houdt, kan u de temperatuur onmiddellijk op 19°C instellen.
 - U hoort 2x een pieptoon ter bevestiging van de handeling.
- U kan vervolgens de temperatuur instellen met de toetsen  of .
- Per 0,5°C hoort u 1 pieptoon.
- Als de temperatuur 19°C bereikt, hoort u 2x een pieptoon.
- Als de temperatuur de minimum- (7°C) of de maximumtemperatuur (28°C) bereikt, hoort u 2x een pieptoon. En als de temperatuur verder blijft dalen onder 7°C of stijgen boven 28°C, blijven de 2 pieptonen weerklinken.
- 2 pieptonen signaleren u dat u terug bij een temperatuur van 19°C bent aangekomen.

Wanneer Toegankelijkheid geactiveerd is, is de toegang tot het menu vergrendeld.

Voor toegang drukt u 4 keer op de toets menu .

Bovendien reageren de aanraaktoetsen niet meer onmiddellijk na een druk.

U moet de toets gedurende 3 seconden blijven indrukken om de gewenste functie te activeren.

Zo hebben slechtziende personen genoeg tijd om de gewenste toets te vinden zonder dat zij eender welke functie activeren.

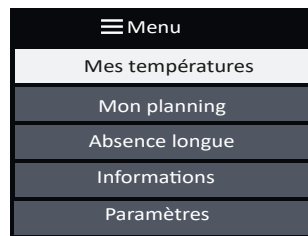

Wanneer er een programma actief is:

- U kan de temperatuur tijdelijk wijzigen om deze aan te passen aan uw behoefte (vb: het toestel staat geprogrammeerd op 15°C verwarmen omdat u gewoonlijk op dat tijdstip van de dag afwezig bent. U bent echter thuis en u wenst af te wijken van het programma en uw toestel op 19°C te zetten).
- In dit geval blijft de temperatuurwijziging geactiveerd voor de volgende 4 uren.
- Na afloop van deze 4 uren, keert het toestel automatisch terug naar het oorspronkelijk ingestelde programma.

FUNCTIE OPENRAAMDETECTIE

Deze functie kan de temperatuurschommelingen detecteren die worden veroorzaakt door het openen en sluiten van uw ramen. De openraamdetectie zorgt ervoor dat uw toestel niet onnodig staat te verwarmen wanneer er langere tijd een raam openstaat en u vergeten bent uw toestel uit te schakelen.

Wanneer het toestel een open raam detecteert, schakelt het automatisch naar de vorstbeveiligingsmodus (7°C). Wanneer het detecteert dat het raam gesloten is, (detectietijd is variabel en kan gaan tot 15 minuten), schakelt het toestel weer over naar de ingestelde temperatuur.

Er zijn verschillende variabelen waardoor het toestel reageert op het openen en sluiten van ramen, namelijk: de gewenste temperatuur in de ruimte, de buitentemperatuur, de configuratie van de installatie.

Wij raden u aan deze functie niet te gebruiken in gangen of in ruimtes met een buitendeur.

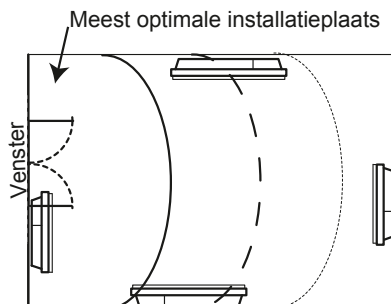

Om deze functie te (de)activeren, raadpleeg het Menu Instellingen:

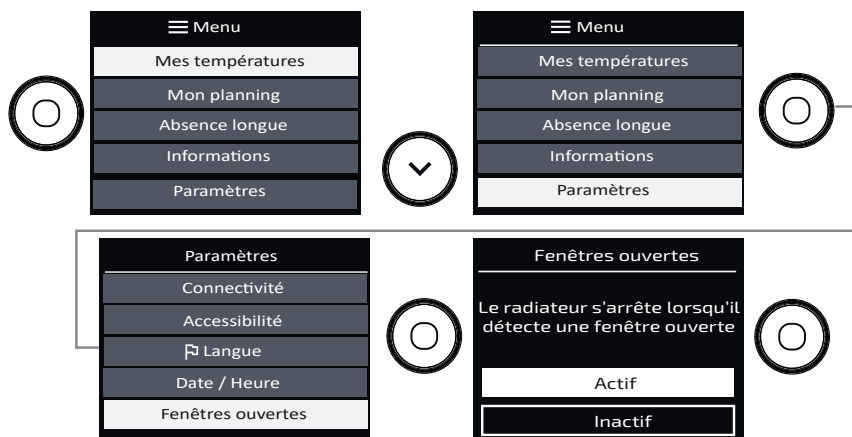

Wanneer de functie geactiveerd is en het toestel detecteert dat er een raam openstaat, verschijnt volgende melding op het scherm:



IJKING

Met deze functie kan u uw toestel ijken wanneer u, na meerdere uren verwarmen, een verschil merkt tussen de ingestelde temperatuur en de gemeten temperatuur in het vertrek.

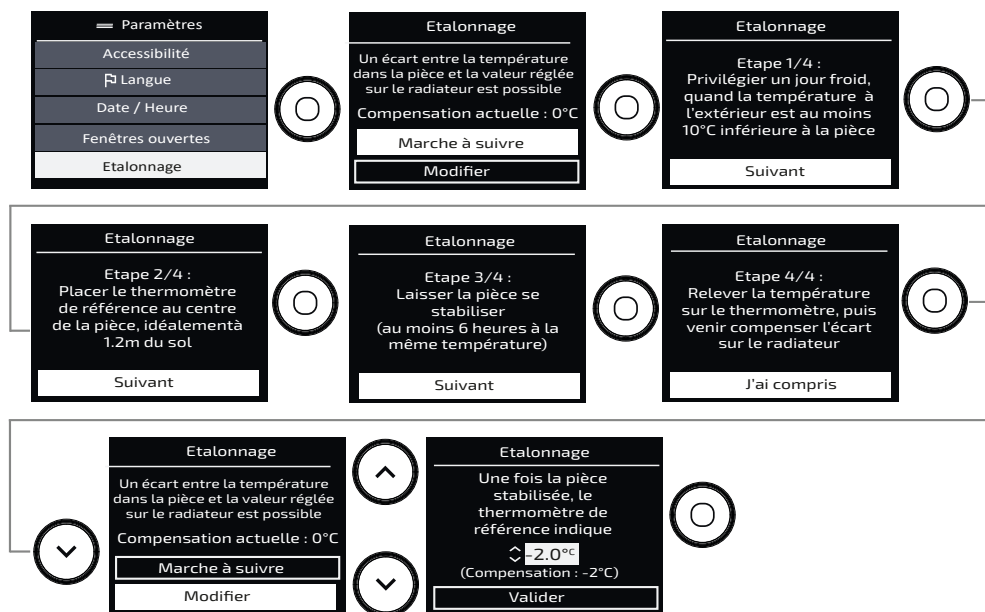

BELASTINGAFSCHAKELING

Onze toestellen zijn compatibel met verschillende systemen voor belastingafschakeling. Belastingafschakeling door stroomonderbreking is echter niet mogelijk bij onze toestellen. Ongepaste en herhaaldelijke stroomonderbrekingen kunnen vroegtijdige slijtage van en schade aan de printplaten veroorzaken. Dit wordt niet gedekt door de fabrieksgarantie. Tijdens een belastingafschakeling staat er op het display «Ordre délestage prioritaire» wanneer er een commando Stop/Belastingafschakeling wordt gestuurd, «Ordre prioritaire» wanneer er een commando Vorstvrij wordt gestuurd.

Het toestel keert daarna terug naar de oorspronkelijke bedrijfsmodus.

Menu Expert



Via dit menu krijgt u toegang tot andere geavanceerde functies van het toestel. U kan de toegang beperken door een PIN code in te geven.

HORIZONTAAL EN PLINTMODEL

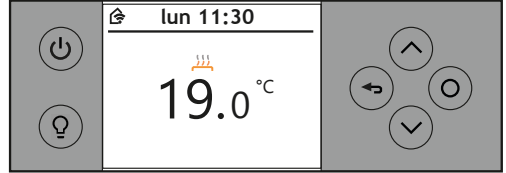

VERTICAAL MODEL



Voor toegang tot het menu drukt u tegelijkertijd op de toetsen  en  :

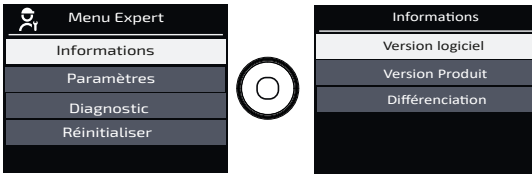

• Informatie:

1. ik kan de softwareversie raadplegen,
2. ik kan de productversie raadplegen,
3. ik kan de differentiatiecode raadplegen.

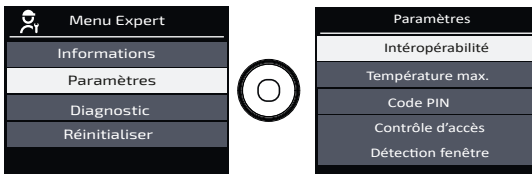

• Instellingen:

1. Dankzij de interoperabiliteit kan ik mijn toestel verbinden met andere connected apparaten in huis.
2. ik kan de maximumtemperatuur van mijn toestel instellen (*tussen 7 en 28°C, standaard ingesteld op 28°C*),
3. ik kan de toegang tot het menu Expert beveiligen met een PIN code,
4. ik kan de toegang tot de instellingen geheel («Tous») of gedeeltelijk («température seule» of «aucun») begrenzen,
5. ik kan controleren of de raamsensor «actief» of «inactief» is.

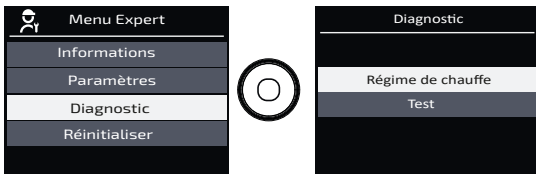

- Diagnostiek:



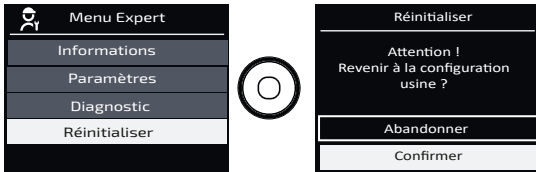















1. ik kan het verwarmingsregime raadplegen,
2. ik kan mijn toestel en de aanwezigheidsdetector testen.



- Reset: ik keer terug naar de fabrieksinstellingen.

Foutopsporing

Probleem	Controleer
Het scherm van de bediening licht niet op.	Controleer of de schakelaar op de achterkant van het toestel op positie I staat. Controleer of het toestel stroom krijgt.
De kamertemperatuur verschilt van de temperatuur die het toestel aangeeft.	U moet minstens 6 uur wachten opdat de temperatuur zich stabiliseert. Het is mogelijk dat u, afhankelijk van uw installatie, een andere temperatuur krijgt in de ruimte dan diegene die het toestel weergeeft (een verschil van 0,5°C is normaal). Raadpleeg in dit geval het "Menu Expert", "IJking T°".
Het toestel verwarmt niet.	Als u in een programma zit, controleer dan of het programma op Comfortmodus staat en of het systeem voor belastingafschakeling (als u dat heeft) de stroomtoevoer niet heeft uitgeschakeld. Controleer of de ruimtetemperatuur niet hoger ligt dan de ingestelde temperatuur anders verwarmt het toestel niet.
Het toestel verwarmt continu.	Controleer of het toestel niet in de tocht staat (open deur in de buurt, koude tochtstroom via de aansluitdoos aan de achterkant van het toestel) of dat de temperatuurinstellingen niet gewijzigd werden. Er kan een storing zijn opgetreden in het stroomnet. In geval van problemen (geblokkeerde thermostaat...), zet u gedurende een tiental minuten de stroomtoevoer uit (zekering, stroomonderbreker) en dan weer aan. Wanneer dit regelmatig voorkomt, moet u de elektriciteitstoevoer laten nakijken door uw energiedistributeur.
Het toestel verwarmt niet voldoende.	Verhoog de temperatuurinstelling met de toets \wedge (raadpleeg hoofdstuk "Temperatuur instellen"). Indien ingesteld op maximum, controleer volgende punten: <ul style="list-style-type: none"> - Controleer of er een andere warmtebron aanwezig is in de ruimte. - Controleer of uw toestel enkel deze ruimte verwarmt (deur sluiten). - Laat de voedingsspanning van uw toestel nakijken. - Controleer of het vermogen van uw toestel geschikt is voor de grootte van de ruimte (bij een plafondhoogte van 2,50m raden wij gemiddeld 100 W/m² aan of 40W/m³).
De buitenkant van het toestel is zeer warm.	Het is normaal dat uw toestel tijdens de werking warm is, de maximale oppervlaktetemperatuur is wettelijk begrensd. Als u echter van mening bent dat uw toestel te heet is, moet u controleren of het vermogen geschikt is voor de oppervlakte van het vertrek (bij een plafondhoogte van 2,50m raden wij 100 W/m ² of 40W/m ³ aan) en of het toestel niet in de tocht staat waardoor de regeling wordt verstoord.

Probleem	Controleer																					
Op de muur rond het toestel verschijnen vuilsporen.	In een vervuilde omgeving kunnen vuile plekken verschijnen aan de luchtuitlaat van het toestel of op de muur. Dit komt door een slechte luchtkwaliteit in de ruimte (sigarettenrook, kaarsen, wierrook, open haard, ...). Wij raden daarom aan te zorgen voor een goede ventilatie van de ruimte (ventilatie, luchttoevoer, enz....).																					
Het toestel volgt de commando's van de Cozy-touch-app niet.	Controleer of het toestel verbonden is met de app.																					
Het toestel krijgt geen verbinding met de app.	Het maximumbereik tussen de Cozytouch HUB en het toestel is 100 à 300m in vrij veld / 20 m ² betonplaat. Het maximumaantal toestellen dat per ruimte kan worden gekoppeld, is 5.																					
Het toestel volgt mijn leefpatroon niet.	Het aanpasbaar programma moet geactiveerd zijn. Het duurt minstens 2 weken vooraleer het toestel uw leefpatroon heeft leren kennen en het programma kan aanpassen.																					
Het toestel reageert niet op de commando's van de stuurdraad.	Controleer onderstaande punten om te kijken of de programmacommando's correct doorgestuurd worden:																					
	<table border="1"> <thead> <tr> <th>Ontvangen commando's</th> <th>Oscilloscoop Ref/Neutr.</th> <th>Verkregen modus</th> </tr> </thead> <tbody> <tr> <td>0 volt</td> <td></td> <td>COMFORT</td> </tr> <tr> <td>230 V 3 s/5 min</td> <td></td> <td>COMFORT – 1° C</td> </tr> <tr> <td>230V 7 s/5 min</td> <td></td> <td>COMFORT – 2° C</td> </tr> <tr> <td>230 V</td> <td></td> <td>ECO</td> </tr> <tr> <td>- 115 V negatief</td> <td></td> <td>VORSTVRIJ</td> </tr> <tr> <td>+ 115 V positief</td> <td></td> <td>STOP VERWARMING</td> </tr> </tbody> </table>	Ontvangen commando's	Oscilloscoop Ref/Neutr.	Verkregen modus	0 volt		COMFORT	230 V 3 s/5 min		COMFORT – 1° C	230V 7 s/5 min		COMFORT – 2° C	230 V		ECO	- 115 V negatief		VORSTVRIJ	+ 115 V positief		STOP VERWARMING
	Ontvangen commando's	Oscilloscoop Ref/Neutr.	Verkregen modus																			
	0 volt		COMFORT																			
	230 V 3 s/5 min		COMFORT – 1° C																			
	230V 7 s/5 min		COMFORT – 2° C																			
	230 V		ECO																			
	- 115 V negatief		VORSTVRIJ																			
+ 115 V positief		STOP VERWARMING																				
In geval van programmering via stuurdraad of draaggolf zijn de commando's voor vorstbescherming of belasting-afschakeling prioritair. De wachttijd voor omschakeling van Comfortmodus naar ECO-modus bedraagt 12 seconden. De wachttijd voor omschakeling van Comfortmodus -1/-2 naar Comfort bedraagt 5 minuten.																						
De achtergrondverlichting van de bediening hindert.	U kan de achtergrondverlichting van het scherm uitschakelen: Menu - Paramètres - Accessibilité - Luminosité écran : actif/inactif, zie pagina 31.																					
De bediening van het toestel kan niet worden geopend.	De bediening kan enkel worden geopend wanneer het toestel verticaal staat.																					

Als u het probleem niet zelf heeft kunnen oplossen, gelieve dan uw distributeur/ installateur te contacteren. Zorg ervoor dat u de referenties van uw toestel bij de hand heeft, deze vindt u op de zijkant van het toestel.
 Meet de temperatuur in het vertrek.
 Met de handelscode (C) en het serienummer (E) kan de fabrikant uw toestel identificeren.

- A Normen, kwaliteitslabels
- B Merknaam
- C Handelscode
- D Productiereferentie
- E Serienummer
- F Fabrikantnummer

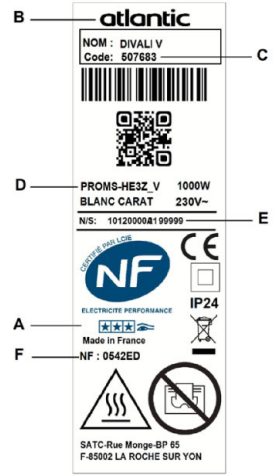

: De apparaten die van dit symbool voorzien zijn, mogen niet afgevoerd worden met het huisvuil maar moeten naar een speciale inzamelplaats gebracht worden voor recyclage.

Het inzamelen en recycleren van afgedankte producten moet conform de plaatselijke bepalingen en verordeningen gebeuren.



FR

Cet appareil se recycle

REPRISE À LA LIVRAISON À DÉPOSER EN MAGASIN À DÉPOSER EN DÉCHÈTERIE

OU OU OU

Points de collecte sur www.quefairedemesdechets.fr
 Privilégiez la réparation ou le don de votre appareil !



Kenmerken

Technische kenmerken gemeten en berekend conform
VERORDENINGEN (EU) 2015/1188 en / of (EU) 2024/1103

Contactgegevens	Zie kenplaatje		
Referenties model	PROMS-HE3Z_H / PROMS-HE3Z_V / PROMS-HE3Z_P		
Element	Symbool	Waarde	Eenheid
Verwarmingsvermogen			
Type regeling verwarmingsvermogen ruimtetemperatuur (één type selecteren)			
Nominaal verwarmingsvermogen	<i>P_{nom}</i>	0,75 à 2,0	kW
Regeling verwarmingsvermogen met één trap, geen regeling van de ruimtetemperatuur.			
Minimaal verwarmingsvermogen (indicatief)	<i>P_{min}</i>	0,75	kW
Regeling met twee of meer handmatig in te stellen trappen, geen regeling van de ruimtetemperatuur.			
Max. continu verwarmingsvermogen	<i>P_{max,c}</i>	2.0	kW
Regeling ruimtetemperatuur met mechanische thermostaat.			
Consommation			
Elektronische regeling van de ruimtetemperatuur.			
En mode arrêt (*)	<i>P_o</i>	0	W
Elektronische regeling van de ruimtetemperatuur plus dagtimer.			
En mode veille (*)	<i>P_{sm}</i>	0,99	W
Elektronische regeling van de ruimtetemperatuur plus weektimer.			
En mode ralenti	<i>P_{idle}</i>	0,99	W
Andere regelopties (één of meerdere opties selecteren)			
En mode veille avec maintien de la connexion au réseau(*)	<i>P_{nsm}</i>	1,12	W
Ruimtetemperatuurregeling, met aanwezigheidsdetector			
En mode veille avec affichage d'une information ou d'un état			oui
Ruimtetemperatuurregeling, met openraamdeteector			
Efficacité énergétique saisonnière pour le chauffage des locaux en mode actif (*)	<i>N_{s,on}</i>	100	%
Optie afstandsbediening			
Adaptieve regeling inschakeling			
Beperking werkingstijd			
Zwarte-boldeteector			
Zelflerende functie (*)			
Nauwkeurigheid instellingen (*)			

(*) : Enkel voor verordening (EU) 2024/1103

CERTIFICAT DE GARANTIE

À CONSERVER PAR L'UTILISATEUR DE L'APPAREIL

■ GARANTIE UTILISATEUR

Conformément aux dispositions légales en vigueur, les utilisateurs bénéficient en tout état de cause de la garantie légale des vices cachés (articles 1641 et suivants du Code Civil) et de la garantie légale de conformité pour les biens de consommation due par le dernier vendeur (articles L217-1 et suivants du Code de la Consommation).

■ GARANTIE CLIENTS PROFESSIONNELS ATLANTIC

Nos appareils sont garantis contre tout défaut de fabrication dans les conditions définies dans nos Conditions Générales de Vente et pour les durées suivantes :

Garantie Divali : 2 ans.

La garantie comprend l'échange ou la fourniture des pièces reconnues défectueuses après expertise par notre Service Après-Vente, à l'exclusion de tous frais annexes qu'il s'agisse de main d'œuvre, déplacement, perte de jouissance ou d'exploitation ou de toutes indemnités à titre de dommages et intérêts.

Nos produits peuvent faire l'objet d'extension de garantie – consulter notre Service Après-Vente.

La validité de la garantie est notamment conditionnée à l'installation et à la mise en service de l'appareil par un installateur professionnel agréé ou qualifié ainsi qu'à la réalisation des entretiens réguliers conformément aux instructions précisées dans nos notices.

La garantie ne couvre pas les dommages dus à une installation non-conforme, un défaut d'entretien ou une utilisation impropre, notamment : voir la liste non exhaustive au paragraphe Garantie de la notice.

■ RETOUR SOUS GARANTIE

Les retours de produits effectués au titre de la garantie ne seront acceptés que s'ils font l'objet d'un accord préalable de la part d'ATLANTIC, par écrit, matérialisé par l'autorisation de retour numérotée.

Les pièces jugées défectueuses seront systématiquement retournées pour expertise en port payé au SAV ATLANTIC (adresse ci-dessous). Un avoir ou un échange sera effectué suivant le cas, si l'expertise révèle une défaillance effective.

■ **ATTENTION** : Un produit présumé à l'origine d'un sinistre doit rester sur site à la disposition des experts d'assurance et le Sinistré doit en informer son assureur. Tout remplacement doit se faire en accord avec l'assurance.

ATLANTIC SAV

Rue Monge - BP 65 - F-85002 LA ROCHE SUR YON



atlantic

