

Alfea Excellia S Duo XL

Pompe à chaleur air/eau split 2 services

Unité extérieure

WOYG100MQL

WOYG121MQL

WOYG140MQL

WOYK121MQL

WOYK140MQL

Module hydraulique

024258

024259

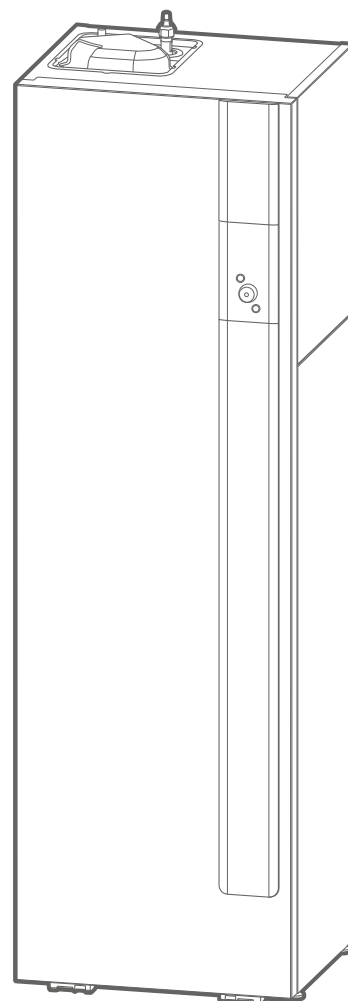
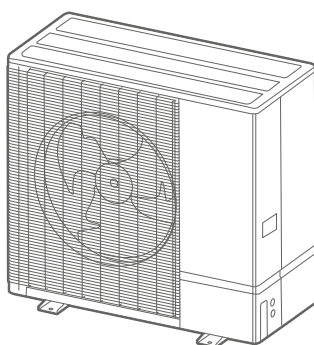



■ Conditions réglementaires d'installation et d'entretien

L'installation et l'entretien de l'appareil doivent être effectués par un professionnel agréé conformément aux textes réglementaires et règles de l'art en vigueur notamment :

France :

- Législation sur le maniement des fluides frigorigènes : **Décret 2007/737 et ses arrêtés d'application.**
- Installation de chauffage avec plancher chauffant : **NF DTU 65.14** : Exécution de planchers chauffants à eau.
- **NF DTU 60.1** (et les parties P1-1-1, P1-1-2, P1-1-3, P1-2 et P2) : Plomberie sanitaire pour bâtiments.
- **NF DTU 60.11** (et les parties P1-1, P1-2 et P2) : Règles de calcul des installations de plomberie sanitaire et d'eaux pluviales.
- Règlement Sanitaire Départemental Type (RSD).
- **NF C 15-100** et ses modificatifs : Installations électriques à basse tension - Règles.
- **Décret n° 2020-912 du 28 juillet 2020** relatif à l'inspection et à l'entretien des chaudières, des systèmes de chauffage et des systèmes de climatisation ; et ses arrêtés d'application, L'entretien doit être effectué **tous les 2 ans.**
- **Ne pas utiliser de moyens pour accélérer le processus de dégivrage ou pour nettoyer, autres que ceux recommandés par le fabricant.**
- **L'appareil doit être stocké dans un local ne contenant pas de sources d'inflammation fonctionnant en permanence (par exemple : feux nus, appareil à gaz ou radiateur électrique en fonctionnement).**
- **Ne pas percer ou brûler.**
- **Attention, les fluides frigorigènes peuvent être inodores.**

■ Manutention

L'unité extérieure ne doit pas être couchée au cours du transport.

Le transport couché risque d'endommager l'appareil par déplacement du fluide frigorigène et déformation des suspensions du compresseur.

Les dommages occasionnés par le transport couché ne sont pas couverts par la garantie.

En cas de nécessité, l'unité extérieure peut être penchée uniquement lors de sa manutention à la main (pour franchir une porte, pour emprunter un escalier). Cette opération doit être menée avec précaution et l'appareil doit être immédiatement rétabli en position verticale.

■ Implantation

L'installation de la pompe à chaleur doit répondre aux exigences liées au local d'implantation de celle-ci.

La pompe à chaleur est conçue pour être installée à moins de 2000 m d'altitude.

Conformément à la norme IEC 60-335-2-40, le module hydraulique de la PAC ainsi que toutes les liaisons frigorifiques qui traversent le domaine habité doivent être installés dans des pièces respectant la surface minimale.

- **Attention, le module hydraulique ne doit pas être installé dans un courant d'air.**

■ Fluide frigorigène

La charge maximale de fluide R32 avec compléments ne doit pas dépasser 1,84 kg selon les normes de sécurité en vigueur.

■ Confinement des circuits frigorifiques

Tous les circuits frigorifiques craignent les contaminations par les poussières et l'humidité. Si de tels polluants s'introduisent dans le circuit

frigorifique ils peuvent concourir à dégrader la fiabilité de la pompe à chaleur.

- **Il est nécessaire de s'assurer du confinement correct des liaisons et des circuits frigorifiques (du module hydraulique, de l'unité extérieure).**

- **En cas de défaillance ultérieure et sur expertise, le constat de présence d'humidité ou de corps étrangers dans l'huile du compresseur entraînerait systématiquement l'exclusion de garantie.**

- Vérifier dès la réception que les raccords et bouchons de circuit frigorifique montés sur le module hydraulique et l'unité extérieure sont bien en place et bloqués (impossible à desserrer à main nue). Si tel n'est pas le cas, les bloquer en utilisant une contre clef.

- Vérifier également que les liaisons frigorifiques sont bien obturées (bouchons plastiques ou tubes écrasés aux extrémités et brasés). Si les bouchons doivent être retirés en cours de travail (tubes recoupés par exemple), les remonter le plus vite possible.

■ Raccordements hydrauliques

Le raccordement doit être conforme aux règles de l'art selon la réglementation en vigueur.

Rappel : Réaliser toutes les étanchéités de montage suivant les règles de l'art en vigueur pour les travaux de plomberie :

- Utilisation de joints adaptés (joint en fibre, joint torique).

- Utilisation de ruban de téflon ou de filasse.

- Utilisation de pâte d'étanchéité (synthétique suivant les cas).

Utiliser de l'eau glycolée si la température départ mini réglée est inférieure à 10°C. En cas d'utilisation d'eau glycolée, prévoir un contrôle annuel de la qualité du glycol. Utiliser le monopropylène de glycol uniquement. La concentration recommandée est de 30% minimum. **L'utilisation du monoéthylène de glycol est interdit.**

Rappel : La présence sur l'installation, d'une fonction de disconnexion de type CB, destinée à éviter les retours d'eau de chauffage vers le réseau d'eau potable, est requise par les articles 16.7 et 16.8 du Règlement Sanitaire Départemental Type.

- **Dans certaines installations, la présence de métaux différents peut engendrer des problèmes de corrosion ; on observe alors la formation de particules métalliques et de boue dans le circuit hydraulique.**

- **Dans ce cas, il est souhaitable d'utiliser un inhibiteur de corrosion dans les proportions indiquées par son fabricant.**

- **D'autre part, il est nécessaire de s'assurer que l'eau traitée ne devient pas agressive.**

Placer sur l'arrivée d'eau froide un groupe de sécurité avec soupape tarée de 7 à 10 bar maxi (selon la réglementation locale), laquelle sera reliée à un conduit d'évacuation à l'égout. Faire fonctionner le groupe de sécurité selon les prescriptions du fabricant. Le dispositif limiteur de pression doit être mis en fonctionnement régulièrement afin de retirer les dépôts de tartre et de vérifier qu'il n'est pas bloqué

Le ballon d'eau chaude sanitaire doit être alimenté en eau froide par l'intermédiaire d'un groupe de sécurité. Il ne doit y avoir aucune vanne entre le groupe de sécurité et le ballon.

Raccorder l'évacuation de la soupape de sûreté à l'égout. Le tuyau de décharge raccordé au dispositif limiteur de pression doit être installé dans un environnement maintenu hors-gel et en pente continue vers le bas.



■ Raccordements électriques

Avant toute intervention, s'assurer que toutes les alimentations électriques sont coupées.

• Caractéristique de l'alimentation électrique

L'installation électrique doit être réalisée conformément à la réglementation en vigueur en particulier :

- France : norme **NF C 15-100**.
- Belgique : Règlement Général pour les installations Électriques (R.G.I.E).

Pour les installations sans neutre, il faut utiliser un transformateur d'isolation galvanique mis à la terre sur le secondaire.

Les raccordements électriques ne seront effectués que lorsque toutes les autres opérations de montage (fixation, assemblage, ...) auront été réalisées.

Attention !

Le contrat souscrit avec le fournisseur d'énergie doit être suffisant pour couvrir non seulement la puissance de la PAC mais également la somme des puissances de tous les appareils susceptibles de fonctionner en même temps. Lorsque la puissance est insuffisante, vérifier auprès de votre fournisseur d'énergie la valeur de la puissance souscrite dans votre contrat.

Ne jamais utiliser de prise de courant pour l'alimentation.

La PAC doit être alimentée directement (sans interrupteur externe) par des lignes dédiées protégées en départ du tableau électrique par des disjoncteurs bipolaires dédiés à la PAC, courbe C pour l'unité extérieure, courbe C pour les appoints électriques chauffage* et sanitaire*.

L'installation électrique doit obligatoirement être équipée d'une protection différentielle de 30 mA.

Cet appareil est prévu pour fonctionner sous une tension nominale de 230 V ou 400 V +/- 10%, 50 Hz.

En monophasée, cette unité doit être raccordée à une alimentation ayant une impédance inférieure à 0,424 ohm et moins. Si l'alimentation ne remplit pas cette exigence, consulter le fournisseur d'électricité.

Généralités sur les connexions électriques

Il est impératif de respecter la polarité phase-neutre lors du branchement électrique.

Le fil rigide est préférable pour les installations fixes, dans le bâtiment en particulier.

Serrer les câbles à l'aide des presse-étoupes afin d'éviter tout débranchement accidentel des fils conducteurs.

Le raccordement à la terre et sa continuité sont impératifs.

Le fil de terre doit être plus long que les autres fils.

• Presse-étoupes

Pour garantir le bon maintien des câbles puissances (Basse Tension) et sondes (Très Basse Tension) il est impératif de respecter les serrages des presse-étoupes selon les préconisations suivantes :

Taille du presse-étoupe (mm)	Diamètre du câble (mm)	Couple de serrage (contre-écrou) (N.m)	Couple de serrage écrou chapeau (N.m)
PG7	1 à 5	1.3	1
PG9	1.5 à 6	3.3	2.6
PG16	7 à 14	4.3	2.6
PG21	13 à 18	5	4

• Connexion sur les borniers à vis

L'utilisation de cosse ou d'embout est interdite.

- Choisir toujours un fil respectant les normes en vigueur (**NF C 15-100** en particulier).
- Dénuder l'extrémité du fil sur environ 25 mm.
- Avec une pince à bouts ronds, réaliser une boucle de diamètre correspondant aux vis de serrage du bornier.
- Serrer très fermement la vis du bornier sur la boucle réalisée. Un serrage insuffisant peut entraîner des échauffements, sources de panne ou même d'incendie.

Fil rigide

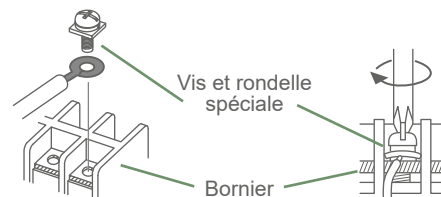
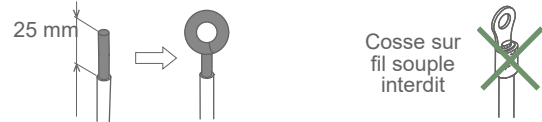

• Connexion sur les cartes de régulation

- Retirer le connecteur correspondant et effectuer le raccordement.

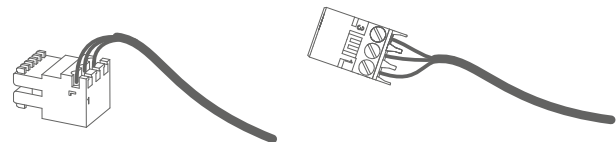

Connecteur de faisceau pré-cablé et/ou connecteur à vis

• Connexion sur les borniers à ressorts

- Dénuder l'extrémité du fil sur environ 12 mm.
- Pousser le ressort avec un tournevis pour que le fil entre dans la cage.
- Glisser le fil dans l'orifice prévu à cet effet.
- Retirer le tournevis puis vérifier que le fil reste coincé dans la cage, en tirant dessus.

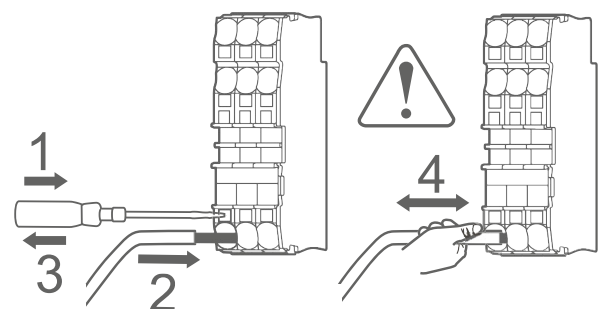
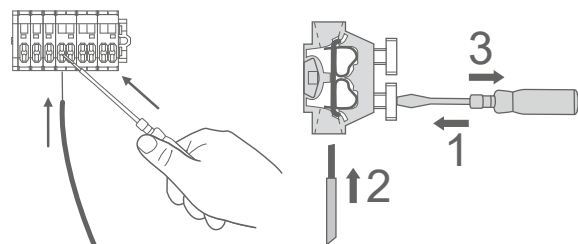





(* selon option)



Cet appareil nécessite pour son installation l'intervention de personnel qualifié, possédant une attestation de capacité pour la manipulation des fluides frigorigènes.

Sommaire

Q Présentation du matériel	6
Colisage	6
Matériel en option	6
Définitions	6
Domaine d'application	6
Descriptif	12
Principe de fonctionnement	14
🏠 Implantation	16
Pose des liaisons frigorifiques	16
Installation de l'unité extérieure	17
Installation du module hydraulique	20
↻ Raccordements liaisons frigorifiques	25
Règles et précautions	25
Mise en forme des tubes frigorifiques	25
Vérifications et raccordement	29
Mise en gaz de l'installation	29
💧 Raccordement hydraulique	32
Circuit de chauffage	32
Raccordement au circuit sanitaire	33
Remplissage et purge de l'installation	33
🔧 Raccordements électriques	34
Module hydraulique	35
Unité extérieure	38
Raccordement électrique Unité Extérieure	39
Options	40
🎮 Interface régulation	42
Interface utilisateur	42
Description de l'affichage	43
🌡️ Consigne de départ	44
AVEC thermostat d'ambiance	44
SANS thermostat d'ambiance	44
⚙️ Mise en service	45
Contrôles avant mise en service	45
Première mise sous tension	45
Easy Start	45
Purge du module hydraulique	46
🏠 Menu régulation	47
Structure des menus	47
Services Actifs	48
Eau Chaude Sanitaire	50
Chauffage	51
Pompe à chaleur	51
Fonctions Annexes	53
Réseau Radio	54
Diagnostic	56

 Diagnostic de pannes	60
Erreurs du module hydraulique	60
Erreurs de l'unité extérieure	61
Erreurs du circulateur	61
Codes erreur de l'Unité Extérieure	62
 Maintenance	63
Contrôles hydrauliques	63
 Annexes	64
Procédure de mise en gaz	64
Schémas hydrauliques de principe	66
Plans de câblage électrique	68
 Procédure de mise en marche	72
"Check-list" d'aide à la mise en service.	72
Fiche technique de mise en service	74
 Consignes à donner à l'utilisateur	75

 Lire le document rassemblant les précautions d'emploi (Conditions réglementaires d'installation et d'entretien) avant toute installation et/ou utilisation.

► Symboles et définitions



DANGER. Risque de lésion importante pour la personne et/ou risque de détérioration pour la machine. Respecter impérativement l'avertissement.



Information importante qu'il faut toujours garder à l'esprit.



Truc et astuce / Conseil



Mauvaise pratique



Danger : Électricité / Choc électrique



Danger : Matériau à faible vitesse de combustion



Lire la notice d'installation



Lire la notice d'utilisation



Lire les instructions



Q Présentation du matériel

► Colisage

Tableau d'appairage des colis

PAC		Unité extérieure		Module hydraulique	
Modèle	Code	Référence	Code	Référence	Code
Alfea Excellia S DUO XL 9	520542	WOYG100MQL	701297	Alfea Excellia Mono Duo XL	024258
Alfea Excellia S DUO XL 12	520543	WOYG121MQL	701298		
Alfea Excellia S DUO XL 14	520544	WOYG140MQL	701299		
Alfea Excellia S DUO XL 12 TRI	520545	WOYK121MQL	701300	Alfea Excellia Tri Duo XL	024259
Alfea Excellia S DUO XL 14 TRI	520546	WOYK140MQL	701301		

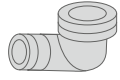
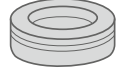
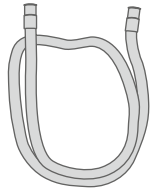
- **1 colis** : Unité extérieure.
- **1 colis** : Module hydraulique

Accessoires	
	Adaptateur 1/2" - 5/8" et/ou 1/4" - 3/8" Écrou 1/2" et/ou 1/4"
	Coude
	Bouchons X 9
	Tuyau d'évacuation
	Bague à un contact x2

► Matériel en option

- **Thermostat d'ambiance**
Thermostat 105 (réf. 074511)
Thermostat 225 (réf. 074902)
Thermostat 228 (réf. 074903)
- **Sonde température extérieure** (ref. 074203).
- **Kit 2 zones intégré** (réf. 520270 [074874 + 074872]) pour raccorder 2 circuits de chauffage incluant la carte d'extension régulation (réf. 074872).
- **Kit 2 circuits découplés** (075097)
- **Kit carte extension régulation** (réf. 074872) pour piloter la gestion des heures creuses, délestage, smart grid,...
- **Kit expansion sanitaire** (réf. 074877).
- **Kit recirculation ECS** (réf. 074876).
- **Kit relève Split Duo** (réf. 074995)
- **Kit gros débit** (réf. 074994)
- **Supports en caoutchouc (600mm x2)** (réf. 809536)
- **Traceur fond de bac** (réf. 809644)
- **Bac à condensats** (réf.074862)

► Définitions

- **Split** : La pompe à chaleur est composée de deux éléments (une unité extérieure à implanter dehors et un module hydraulique à installer à l'intérieur de l'habitation).
- **Air/eau** : L'air extérieur est la source d'énergie. Cette énergie est transmise à l'eau du circuit de chauffage par la pompe à chaleur.
- **Inverter** : Les vitesses du ventilateur et du compresseur sont modulées en fonction des besoins de chaleur. Cette technologie permet de réaliser une économie d'énergie et autorise un fonctionnement avec une alimentation monophasée ou triphasée, quelque soit la puissance de la PAC, en évitant les fortes intensités de démarrage.
- **COP (coefficient de performance)** : C'est le rapport entre l'énergie transmise au circuit de chauffage et l'énergie électrique consommée.

► Domaine d'application

Cette pompe à chaleur permet :

- Le chauffage en hiver :
 La gestion d'appoints électriques, comme complément de chauffage pour les journées les plus froides,
 ou
 L'installation en relève de chaudière*, comme complément de chauffage pour les journées les plus froides,
- La gestion de deux circuits de chauffage*,
- La production d'eau chaude sanitaire.

Caractéristiques générales

Modèle		9	12	14	12 Tri	14 Tri
Performances nominales chauffage (T° extérieure / T° départ)						
Puissance calorifique						
+7°C / +35°C - Plancher / plafond chauffant	kW	10,08	12,55	14,47	12,55	14,47
+7°C / +55°C - Radiateur	kW	8,24	9,16	10,09	9,16	10,09
Puissance absorbée						
+7°C / +35°C - Plancher / plafond chauffant	kW	2,18	2,69	3,36	2,69	3,36
+7°C / +55°C - Radiateur	kW	2,79	3,06	3,36	3,06	3,36
Coefficient de performance (COP)	(+7°C / + 35°C)	4,62	4,67	4,31	4,67	4,31
Caractéristiques électriques						
Tension électrique (50 Hz)	V	230			400	
Courant maximal de l'appareil	A	20.5	23	26	9.8	10.8
Courant maximal de l'appoint électrique Chauffage	A	26.1			3 x 13	
Puissance appoint électrique Chauffage	kW	6 kW Mono			9 kW Tri	
Puissance réelle absorbée Circulateur	W	38				
Puissance appoint électrique ECS	W	1200				
Circuit hydraulique						
Pression maximale utilisation Chauffage / Ballon sanitaire	MPa (bar)	0.3 (3) / 1 (10)				
Divers						
Poids Unité extérieure	kg	96		102	96	102
Pression acoustique à 5 m ¹ selon EN 12102-1 (Unité extérieure)	dB (A)	34	34	36	34	36
Puissance acoustique selon EN 12102-1 ² (Unité extérieure)	dB (A)	56	56	58	56	58
Poids Module hydraulique (à vide/en eau)	kg	145 / 398				
Contenance en eau Module hydraulique / Ballon sanitaire	l	24 / 230				
Puissance acoustique selon EN 12102-1 ² (Module hydraulique)	dB (A)	36				
Caractéristiques radio						
Bande de fréquence	MHz	2400 à 2483.5				
Puissance maximale protocole 802.15.4	dBm	<20				
Puissance maximale protocole 802.11	dBm	<20				
Puissance maximale protocole 802.15.1	dBm	<10				
Limites de fonctionnement chauffage						
Température extérieure mini / maxi	°C	-25 / +35				
Température d'eau max. départ chauffage plancher / plafond chauffant	°C	45				
Température d'eau max. départ chauffage Radiateur BT	°C	60				
Circuit frigorifique						
Diamètres tuyauterie gaz	Pouces	1/2				
Diamètres tuyauterie liquide	Pouces	1/4				
Charge usine en fluide frigorigène HFC R32 ³	g	1400		1630	1400	1630
Pression maximale d'utilisation	MPa (bar)	4,2 (42)				
Longueur mini / maxi	m	5/25				
Dénivelé maxi	m	20				
Longueur maxi sans complément de charge	m	15				
Masse de gaz à rajouter par m supplémentaire	g	20				

¹ Module hydraulique : Niveau de pression sonore à (x) m de l'appareil, 1.5m du sol, champ libre directivité 2 / Unité extérieure : Niveau de pression sonore à (x) m de l'appareil, Au milieu entre le point haut et le sol, champ libre directivité 2.

² La puissance acoustique est une mesure en laboratoire de la puissance sonore émise mais contrairement au niveau sonore, elle ne correspond pas à la mesure du ressenti.

³ Fluide frigorigène R32 selon la norme NF EN 378.1.

⁴ Charge usine en fluide frigorigène R32.

⁵ En tenant compte de la charge complémentaire éventuelle de fluide frigorigène R32 (voir "Charge complémentaire", page 30).

⁶ Les performances thermiques et acoustiques annoncées sont mesurées avec une longueur de liaisons frigorifiques de 7,5m.

■ Unité extérieure

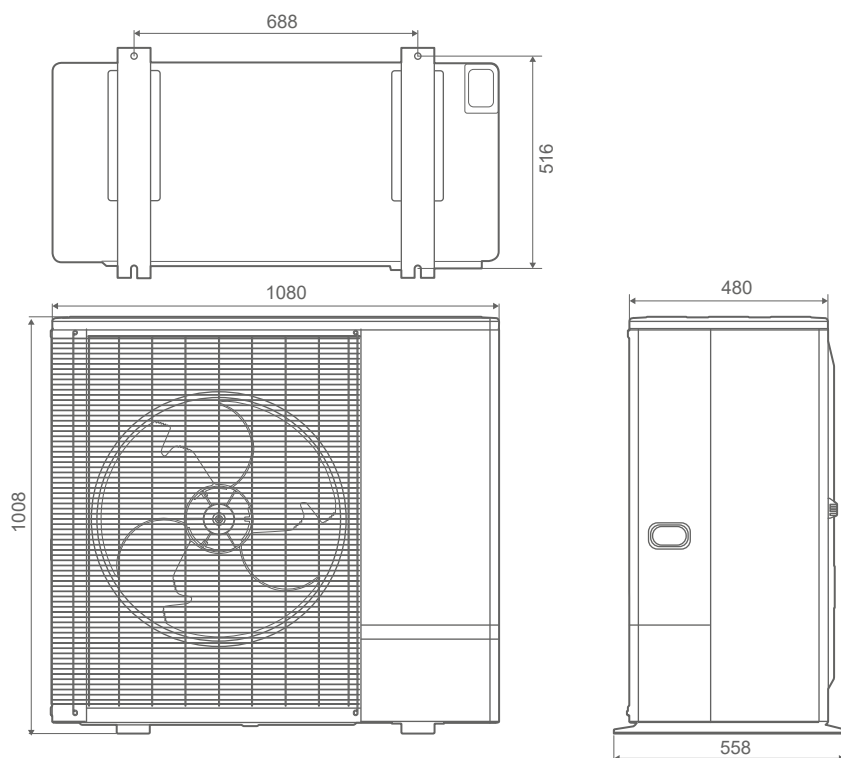

fig. 1 - Dimensions en mm

■ Module hydraulique

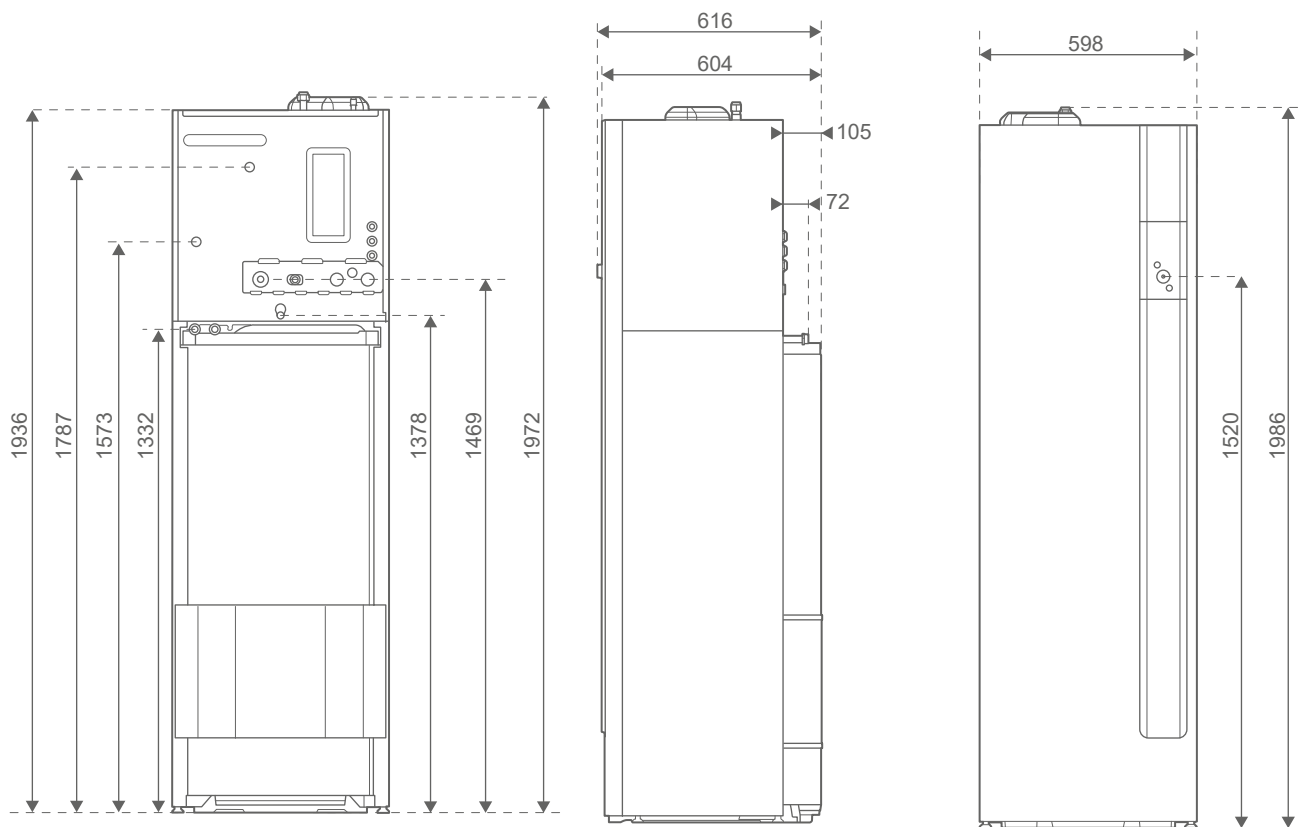

fig. 2 - Dimensions en mm

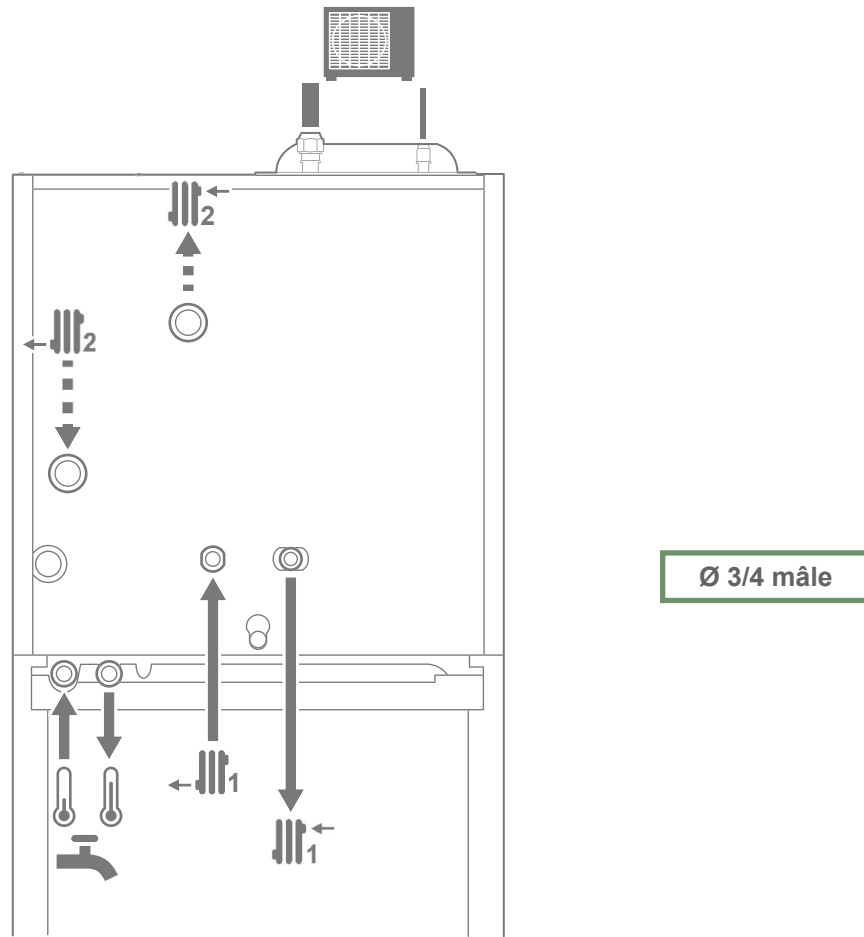

fig. 3 - Raccordements hydrauliques

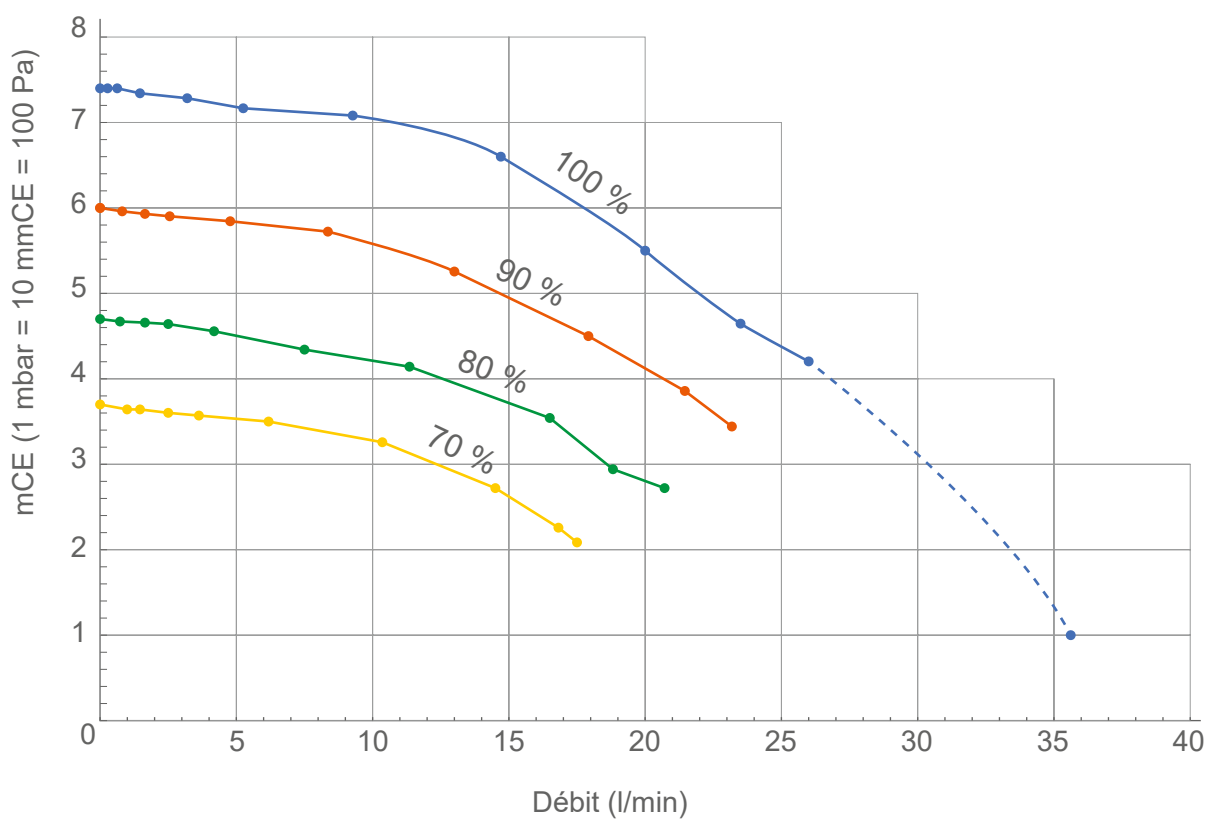
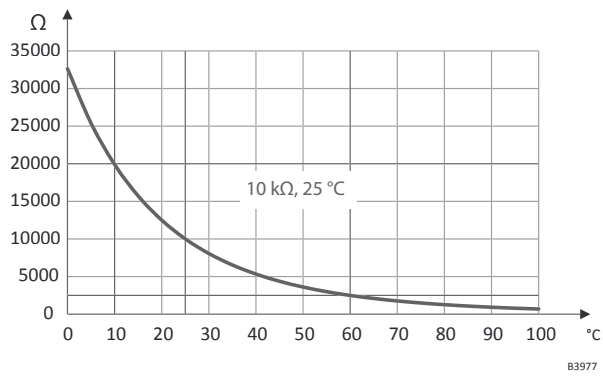

fig. 4 - Pressions et débits hydrauliques disponibles



Sonde de retour PAC.
 Sonde de départ PAC.
 Sonde extérieure QAC2030 NTC.

fig. 6 - Valeur ohmique des sondes (Module hydraulique)

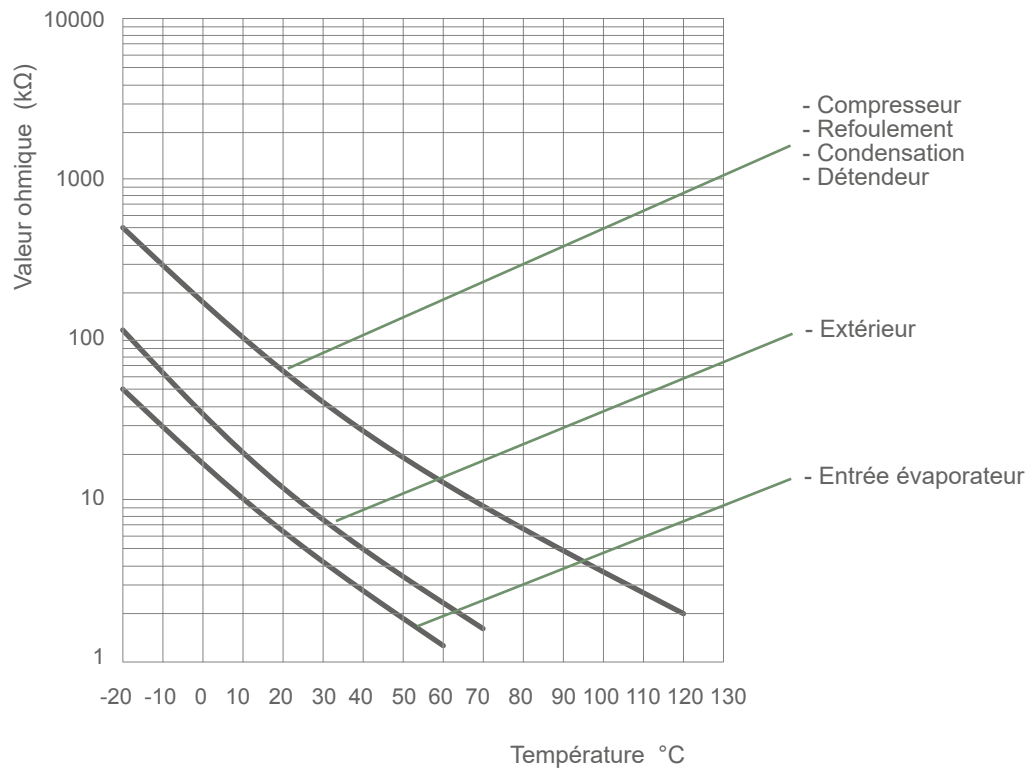
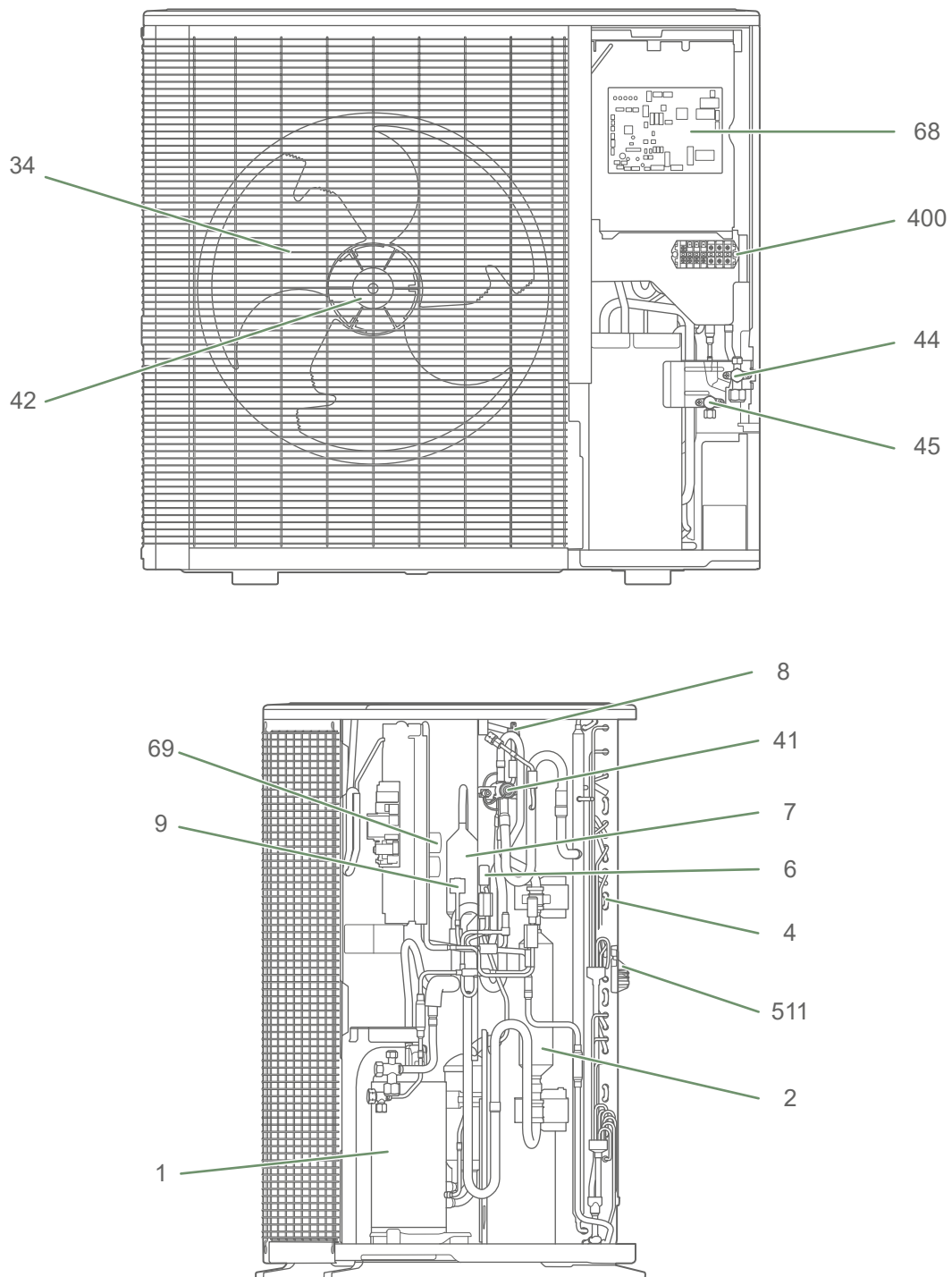

fig. 5 - Valeur ohmique des sondes (Unité extérieure)

► Descriptif

■ Unité extérieure



1 - Compresseur

2 - Accumulateur

4 - Echangeur de chaleur (Evaporateur)

6 - Détendeur (Vanne d'expansion)

7 - Filtre

8 - Pressostat (On/Off)

9 - Capteur de pression (Valeur)

34 - Ventilateur

41 - Vanne Schrader

42 - Moteur de ventilateur

44 - Raccord frigorifique "Gaz"

45 - Raccord frigorifique "Liquide"

68 - Carte principale

69 - Carte Inverter

400 - Bornier d'alimentation

511 - Sonde temp. extérieure

fig. 7 - Organes de l'unité extérieure

■ Module hydraulique

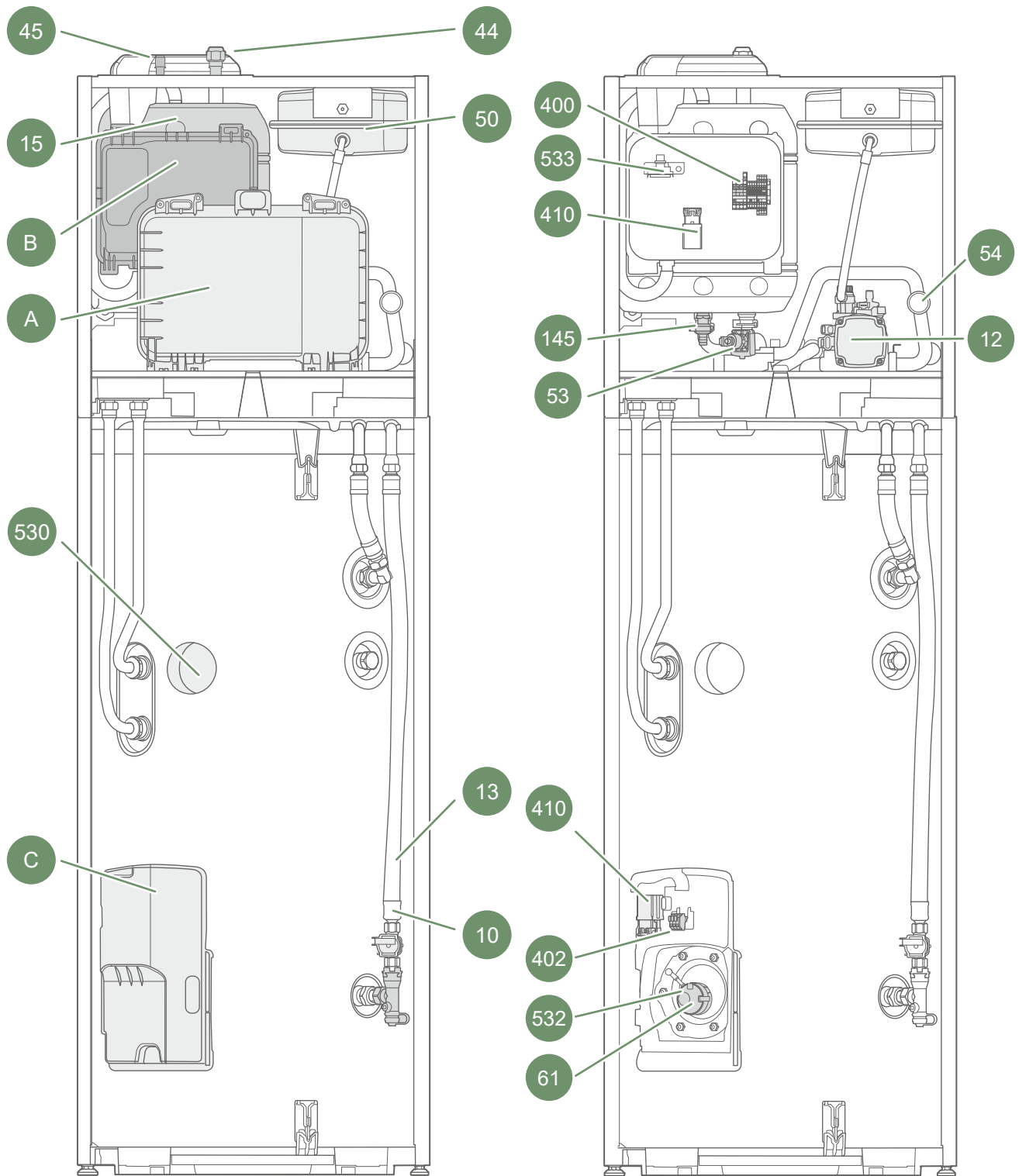

Coffret électrique :

- A - Principal.
- B - Appoint électrique chauffage.
- C - Alimentation ECS.

- 10 - Vanne
- 12 - Circulateur
- 13 - Débitmètre ECS
- 15 - Echangeur de chaleur (Condenseur)
- 44 - Raccord frigorifique "Gaz"
- 45 - Raccord frigorifique "Liquide"

- 50 - Vase d'expansion
- 53 - Vanne directionnelle
- 54 - Manomètre
- 61 - Appoint électrique ECS
- 145 - Robinet de vidange
- 400 - Bornier d'alimentation

Sondes :

- 530 - Sonde sanitaire.

- 402 - Bornier ECS
- 410 - Relais
- 532 - Thermostat de sécurité ECS
- 533 - Thermostat de sécurité appoint PAC

fig. 8 - Organes du module hydraulique

► Principe de fonctionnement

Le module hydraulique est équipé d'une régulation qui permet :

- de faire du chauffage
- de faire du rafraîchissement*
- de faire de l'eau chaude sanitaire*

■ Principe de fonctionnement du chauffage et du rafraîchissement

La température de départ du circuit de chauffage/rafraîchissement est calculée :

- Avec une loi d'eau via la mesure de la température extérieure.
- Avec une correction d'ambiance (Smart adapt) via le thermostat (option).

En fonction des besoins de puissance, la pompe à chaleur va moduler le compresseur et gérer l'appoint électrique pour maintenir la température de départ.

Le passage été/hiver peut-être est géré automatiquement en activant le mode automatique.

Dans ce cas, la pompe à chaleur gère la bascule des modes chauffage, arrêt et rafraîchissement selon la température extérieure.

■ Ventilo-convecteurs avec régulation intégrée

Ne pas utiliser de sonde d'ambiance dans la zone concernée.

■ Fonctions de protection

- Cycle anti-légionelles pour l'eau chaude sanitaire.
- Le module hydraulique intègre une fonction de protection hors-gel de l'installation : si la température de départ du circuit de chauffage est inférieure à 4 °C, la protection hors-gel est enclenchée (sous réserve que l'alimentation électrique de la PAC ne soit pas interrompue).

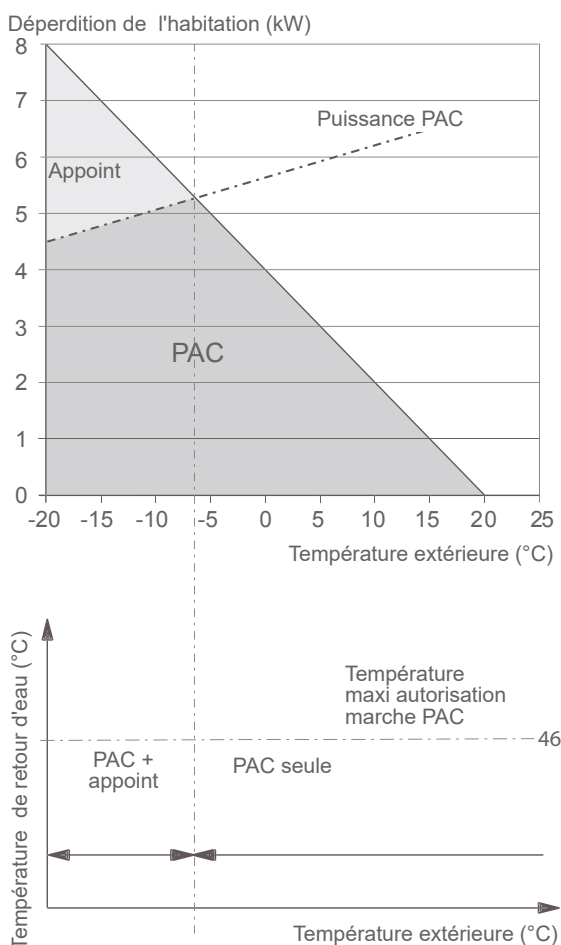

fig. 9 - Exemple et limites de fonctionnement

■ Principe de fonctionnement de l'eau chaude sanitaire (ECS)

Une seule température d'eau chaude sanitaire (ECS) peut être paramétrée. La production d'ECS est enclenchée en fonction du volume d'eau soutiré et de la température du ballon. Deux modes de chauffe sont disponibles :

Confort : mode présentant un maximum de confort avec une grande quantité d'eau chaude à tout moment.

Éco : mode présentant le maximum d'économies d'énergie tout en assurant le confort sanitaire et chauffage

Pour ces deux modes, le choix d'un à deux horaires de chauffe forcée est possible.

La production d'eau chaude sanitaire (ECS) est réalisée par la PAC puis complétée par l'appoint électrique du ballon sanitaire si :

- La consigne de température ECS n'est pas atteinte à la fin de la période de charge ECS totale.
- La consigne de température ECS est supérieure à la température maximum atteignable en thermodynamique.
- La PAC ne parvient pas à chauffer le ballon sanitaire assez vite.

Pour garantir une consigne ECS supérieure à 55°C, il est nécessaire de laisser fonctionner l'appoint électrique

La production d'ECS est prioritaire sur le chauffage, néanmoins la production d'ECS est gérée par des cycles qui régulent les temps impartis au chauffage et à la production d'ECS en cas de demandes simultanées.

Des cycles anti-légionelles peuvent être programmés.

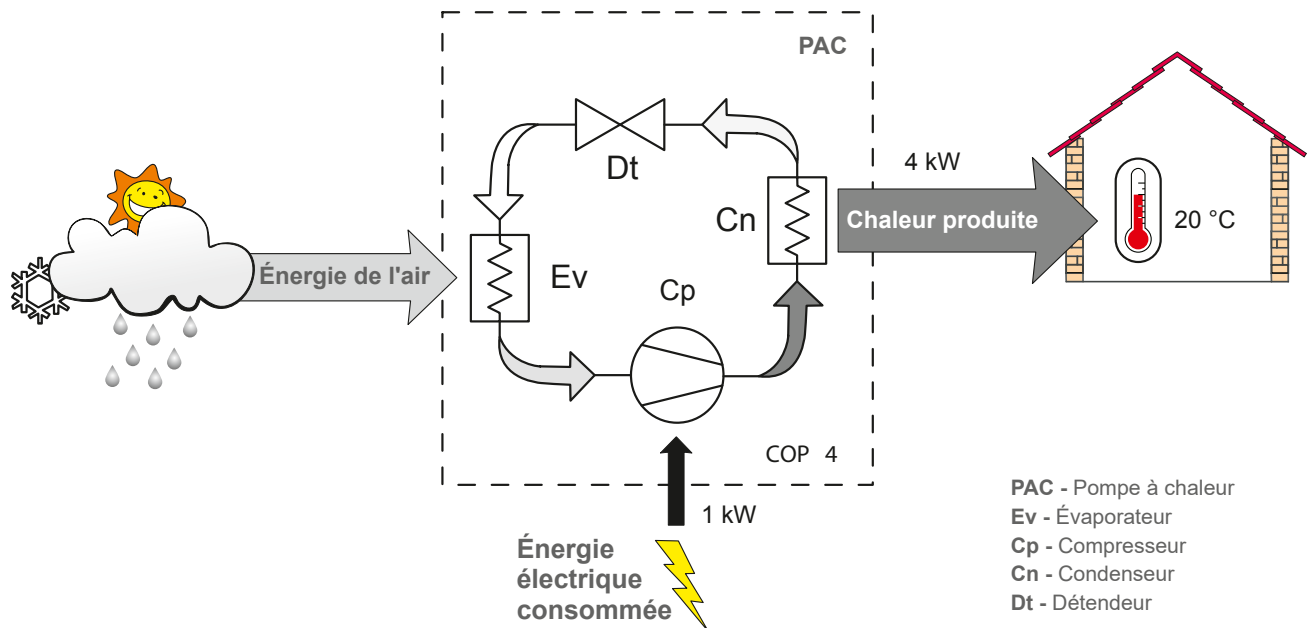

fig. 10 - Principe de fonctionnement d'une pompe à chaleur

🏠 Implantation

► Pose des liaisons frigorifiques



Manipuler les tuyaux et effectuer leur traversée (dalle ou murs) avec les bouchons de protection en place ou après brasure.

Conserver les bouchons de protection ou les extrémités brasées jusqu'à la mise en service du produit.



Le raccordement entre l'unité extérieure et le module hydraulique sera effectué UNIQUEMENT avec des liaisons cuivre neuves (qualité frigorifique), isolées séparément.

Respecter les diamètres des tuyauteries (*fig. 32*).

Respecter les distances maxi et mini entre le module hydraulique et l'unité extérieure (*fig. 32, page 28*), la garantie des performances et de la durée de vie du système en dépend.



La longueur minimale des liaisons frigorifiques est de 5 m pour un fonctionnement correct.

La garantie de l'appareil serait exclue en cas d'utilisation de l'appareil avec des liaisons frigorifiques inférieures à 5 m (tolérance +/-10%).

S'assurer que les liaisons frigorifiques sont protégées de toute détérioration physique.

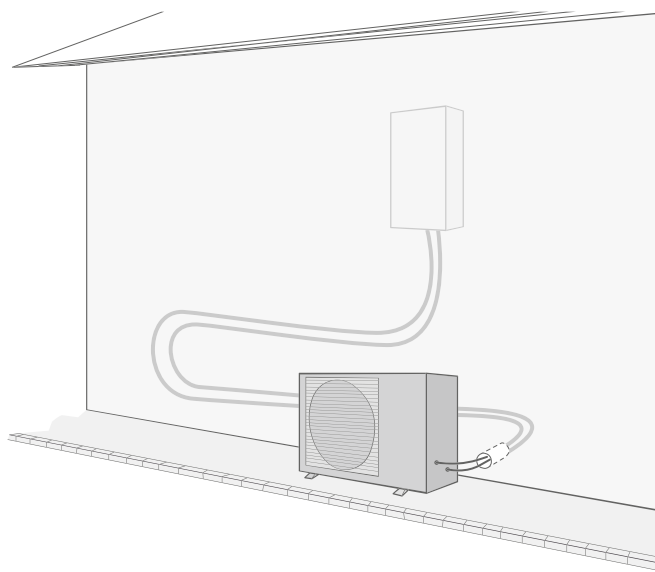

fig. 11 - Exemple conseillé de disposition des liaisons frigorifiques

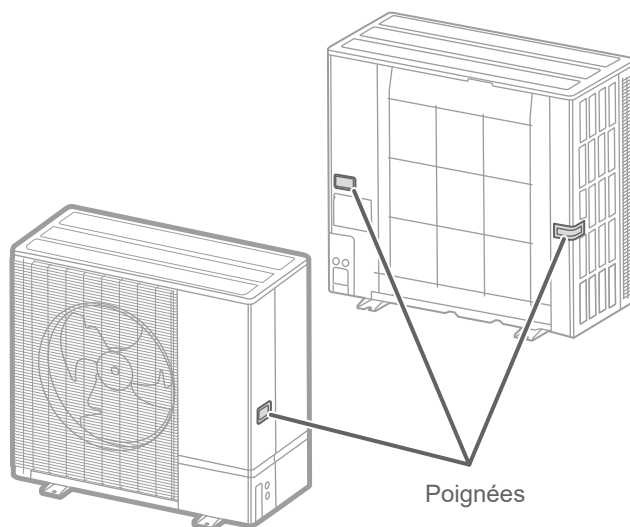

fig. 12 - Transport de l'unité extérieure

► Installation de l'unité extérieure

▼ Précautions d'installation



L'unité extérieure doit exclusivement être installée à l'extérieur (dehors). Si un abri est requis, il doit comporter de larges ouvertures sur les 4 faces et respecter les dégagements d'installation.

- Choisir l'emplacement de l'appareil après discussion avec le client.
- Choisir un emplacement de préférence ensoleillé et à l'abri des vents dominants forts et froids (mistral, tramontane, etc...).
- L'appareil doit être parfaitement accessible pour les travaux d'installation et de maintenance ultérieurs (fig. 15, page 17).
- S'assurer que le passage des liaisons vers le module hydraulique est possible et aisé.
- L'unité extérieure ne craint pas les intempéries, cependant éviter de l'installer sur un emplacement où elle risque d'être exposée à des salissures ou à des écoulements d'eau importants (sous un chéneau défectueux par exemple).

- En fonctionnement, de l'eau peut s'évacuer de l'unité extérieure. Ne pas installer l'appareil sur une terrasse, mais préférer un endroit drainé (lit de graviers ou sable). Si l'installation est réalisée dans une région où la température peut être inférieure à 0°C pendant une longue période, vérifier que la présence de glace ne présente aucun danger. Il est aussi possible de raccorder un tuyau d'évacuation sur le bac de récupération de condensats (option) ("Fig. 18 page 17).
- Aucun obstacle ne doit entraver la circulation de l'air à travers l'évaporateur et en sortie du ventilateur
- Éloigner l'unité extérieure des sources de chaleur ou produits inflammables.
- Veiller à ce que l'appareil ne procure aucune gêne pour le voisinage ou les usagers (niveau sonore, courant d'air généré, température basse de l'air soufflé avec risque de gel des végétaux dans la trajectoire).

A ≥ 100 mm
B ≥ 200 mm
C ≥ 250 mm
D ≥ 300 mm
E ≥ 400 mm
F ≥ 500 mm
G ≥ 600 mm

H ≥ 1000 mm
J ≥ 1500 mm
K ≥ 3000 mm
L ≥ 3500 mm
M = 300 mm Max
N = 500 mm Max

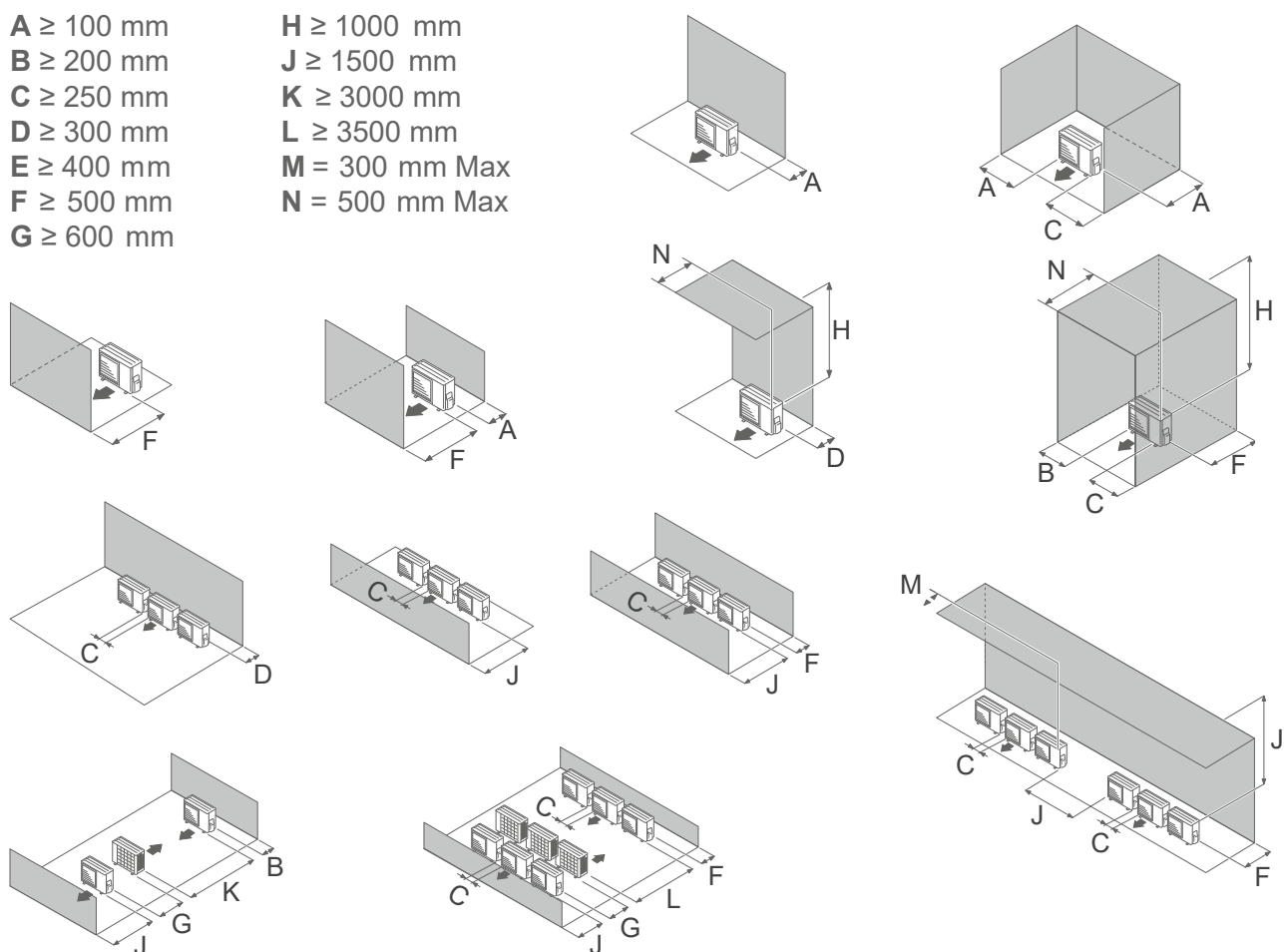

fig. 13 - Dégagements minimum d'installation autour de l'unité extérieure

- La surface recevant l'unité extérieure doit :
 - Être perméable (terre, lit de graviers...),
 - Supporter largement son poids,
 - Permettre une fixation solide,
 - Ne transmettre aucune vibration à l'habitation. Des plots anti-vibratiles sont disponibles en accessoires.
- L'unité extérieure doit être solidement fixée du sol.

▼ Pose de l'unité extérieure



Ne pas incliner l'unité extérieure de plus de 3 degrés.

L'unité extérieure doit être surélevée d'au moins 50 mm par rapport au sol. Dans les régions enneigées, cette hauteur doit être augmentée mais ne pas dépasser 1.5 m. Fixer l'unité extérieure à l'aide de vis et rondelles de serrage élastiques ou éventail pour éviter tout desserrage.



Dans les régions à fortes chutes de neige, si l'entrée et la sortie d'air de l'unité extérieure sont bloquées par la neige, il pourrait devenir difficile de se chauffer et probablement causer une panne.

Construire un auvent ou placer l'appareil sur un support haut (configuration locale).

- Monter l'appareil sur un support solide afin de minimiser les chocs et vibrations.
- Ne pas poser l'appareil directement au sol car cela peut être cause de troubles.

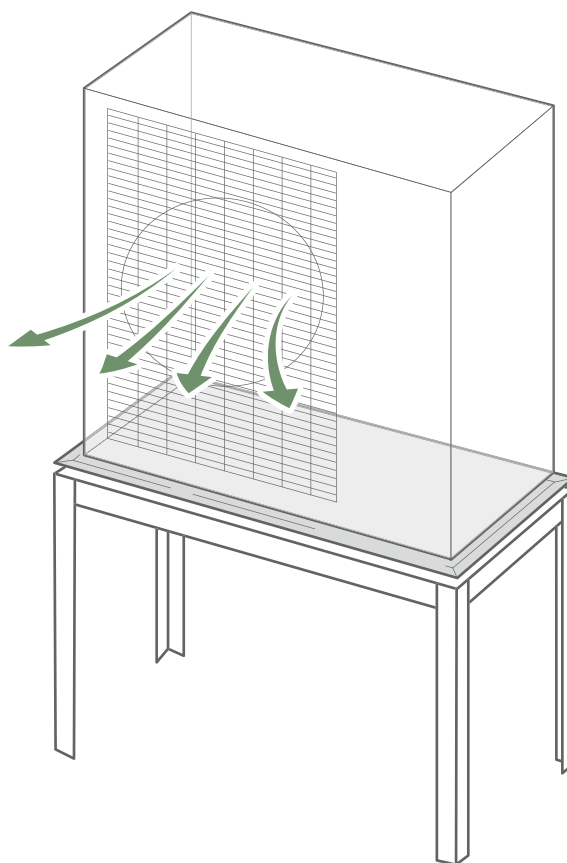

fig. 15 - Support haut (option)

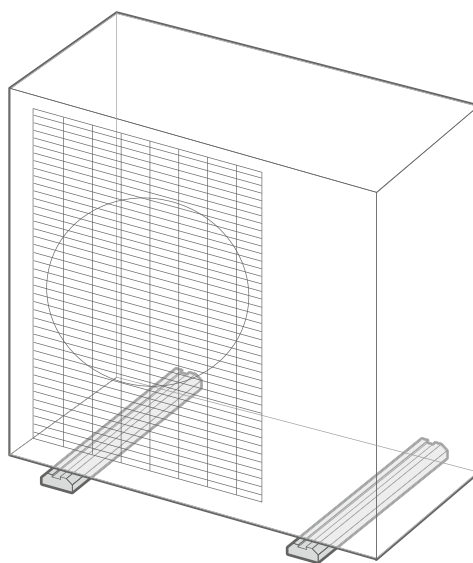

fig. 16 - Disposition de pieds en caoutchouc (option)

▼ Raccordement de l'évacuation des condensats



L'unité extérieure peut générer un volume important d'eau.

Si l'utilisation d'un tuyau d'évacuation est impérative :

- Utiliser le coude fourni et raccorder un tuyau d'évacuation diamètre 16 mm pour l'évacuation des condensats..
- Prévoir un écoulement gravitaire des condensats (eaux usées, eaux pluviales, lit de gravier).

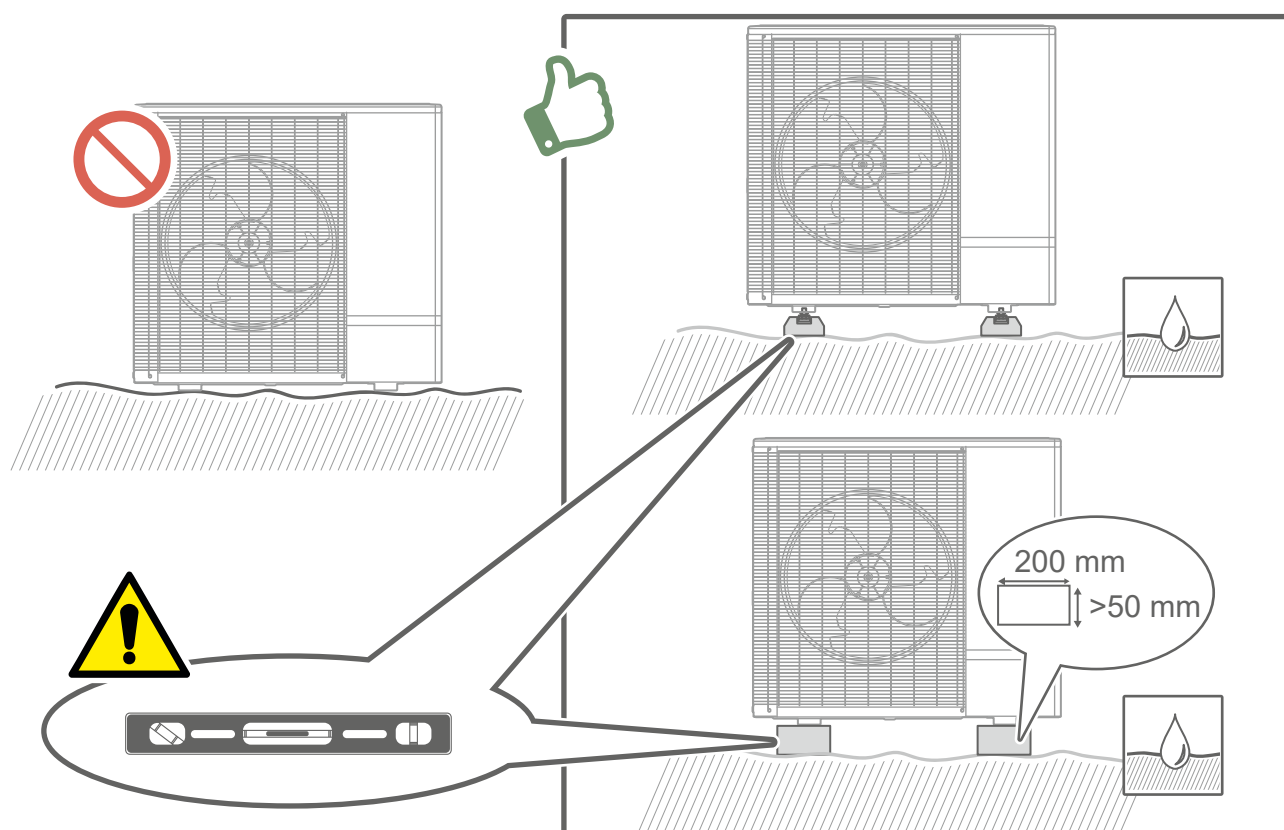
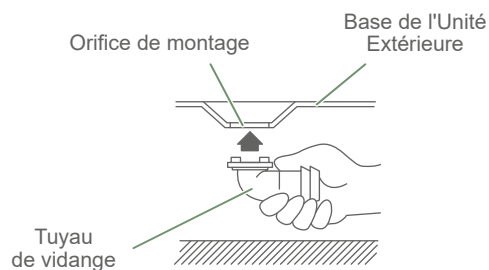
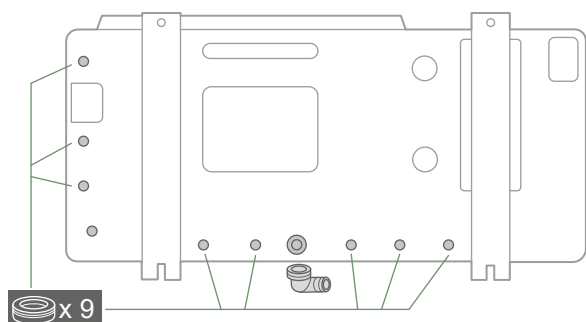

fig. 17 - Pose de l'unité extérieure, évacuation des condensats

► Installation du module hydraulique

Les sources de chaleur telles que :

- les flammes,
- les surfaces chaudes $>700^{\circ}\text{C}$ (filament),
- contacteur non-scellé $> 5\text{kVA}$

sont à éviter à l'intérieur de la pièce où est installée la PAC.

Si ce n'est pas possible voir [page 23](#).



▼ Précautions d'installation

- Choisir l'emplacement de l'appareil après discussion avec le client.
- La pièce où l'appareil fonctionne doit respecter la réglementation en vigueur.
- Pour faciliter les opérations d'entretien et permettre l'accès aux différents organes, il est conseillé de prévoir un espace suffisant tout autour du module hydraulique (*fig. 18*).
- Mettre le module hydraulique à niveau (*fig. 20*).

Autres précautions

Attention à la présence de gaz inflammable à proximité de la pompe à chaleur lors de son installation, en particulier lorsque celle-ci nécessite des brasures. Les appareils ne sont pas anti-déflagrants et ne doivent donc pas être installés en atmosphère explosive.



Pour prévenir des risques d'humidité dans l'échangeur, celui-ci est mis sous pression d'azote.



- Afin d'éviter toute condensation à l'intérieur du condenseur enlever les bouchons du circuit frigorifique **uniquement au moment de procéder aux raccordements frigorifiques.**

- Si le raccordement frigorifique n'intervient qu'à la fin du chantier, veiller à ce que les bouchons du circuit frigorifique* restent en place et serrés pendant toute sa durée.

* (Côté module hydraulique et côté unité extérieure)

- Après chaque intervention sur le circuit frigorifique, et avant raccordement définitif, prendre soin de replacer les bouchons afin d'éviter toute pollution du circuit frigorifique (L'obturation avec de l'adhésif est interdite).

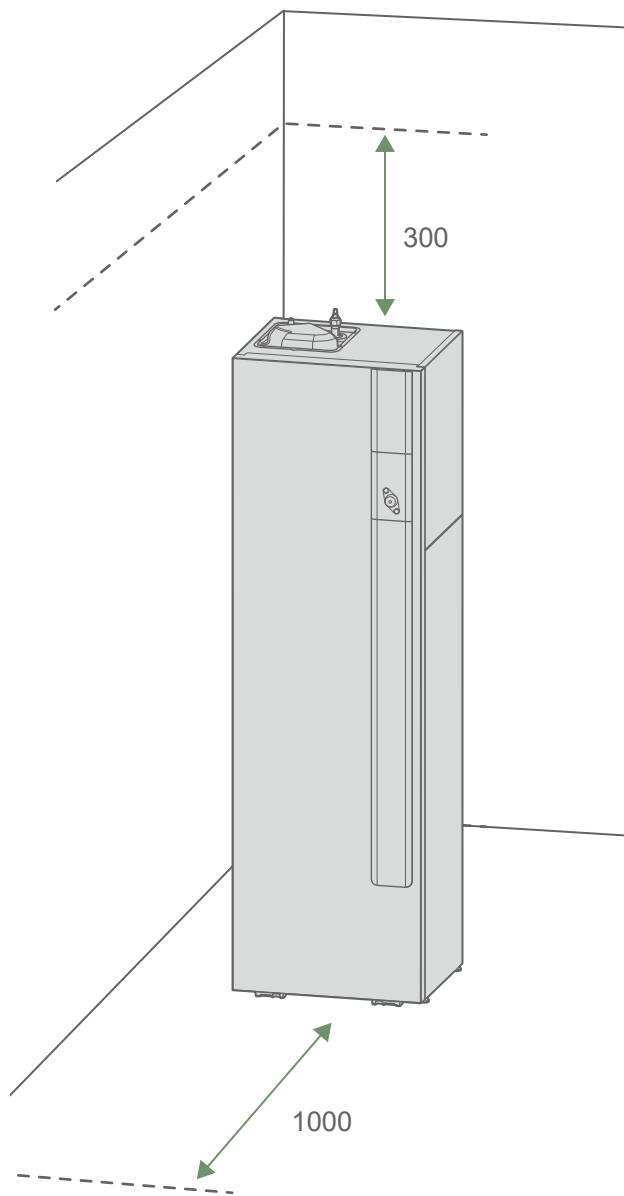

fig. 19 - Dégage­ments minimum d'installation autour du module hydraulique pour l'entretien

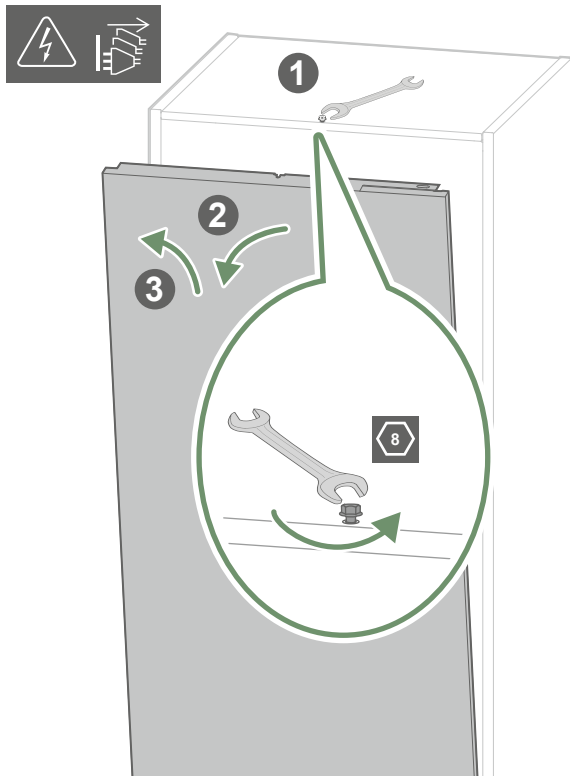

fig. 20 - Ouverture de la façade

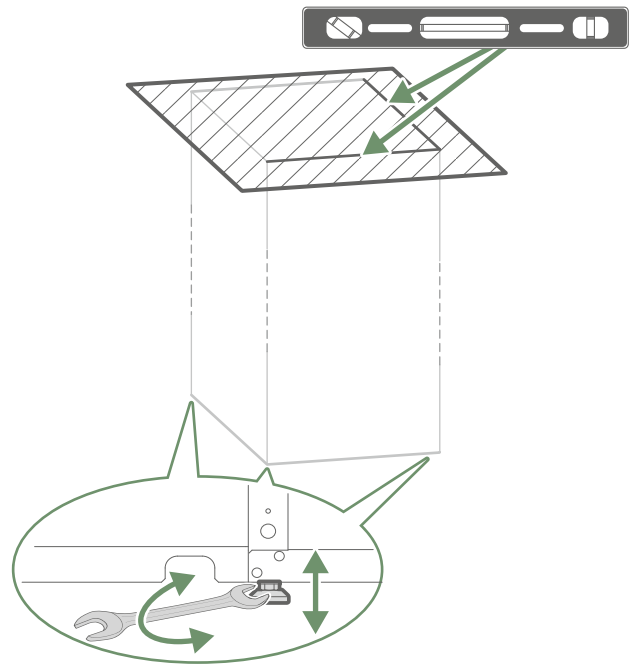

fig. 21 - Mise à niveau

▼ Volume minimum de la pièce

Conformément à la norme EN 378-1 -2017 (exigences de sécurité et d'environnement des PAC), le module hydraulique de la PAC ainsi que toutes les liaisons frigorifiques qui traversent le domaine habité doivent être installés dans des pièces respectant le volume minimal ci-après (voir *fig. 21*) :

Le volume minimal de la pièce (en m³) est calculé selon la formule : "charge totale fluide" (en kg) / 0.3.

Dans le cas contraire, il faut s'assurer que :

- Le local bénéficie d'une aération naturelle vers une autre pièce dont la somme des volumes des deux pièces est supérieur à "charge totale fluide" (en kg) / 0.3kg/m³. Les aérations entre les deux pièces étant assurée par des ouvertures d'au moins : voir *fig. 23 et fig. 22*.
- Ou que le local soit ventilé mécaniquement :
 - Débit minimum de 165m³/H;
 - Extraction à moins de 0.20m du sol.

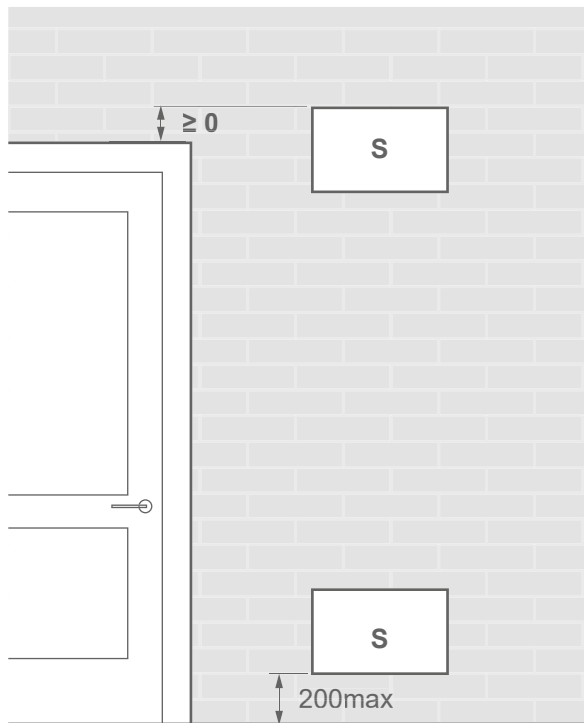

fig. 23 - Position des ouvertures pour la ventilation

Longueur liaisons frigorifiques			9 12 12 Tri	14 14 Tri
15 m	Charge gaz R32	g	1400	1630
	Volume mini	m ³	4.67	5.43
16 m	Charge gaz R32	g	1420	1650
	Volume mini	m ³	4.73	5.50
17 m	Charge gaz R32	g	1440	1670
	Volume mini	m ³	4.80	5.57
20 m	Charge gaz R32	g	1500	1730
	Volume mini	m ³	5.00	5.77
21 m	Charge gaz R32	g	1520	1750
	Volume mini	m ³	5.07	5.83
22 m	Charge gaz R32	g	1540	1770
	Volume mini	m ³	5.13	5.90
23 m	Charge gaz R32	g	1560	1790
	Volume mini	m ³	5.20	5.97
24 m	Charge gaz R32	g	1580	1810
	Volume mini	m ³	5.27	6.03
25 m	Charge gaz R32	g	1600	1830
	Volume mini	m ³	5.33	6.10

fig. 22 - Volume minimum

Volume de la pièce (m ³)	1.0	1.5	2.0	2.5	3.0	3.5	4.0	4.5	5.0	5.5	6.0	6.5
Charge gaz R32 (g)	Section (S) minimale des ouvertures (cm ²)											
1400	750	500	400	300	250	250	200	200				
1500	800	550	400	350	300	250	200	200	200			
1600	850	550	450	350	300	250	250	200	200			
1700	900	600	450	350	300	250	250	200	200	200		
1800	950	650	500	400	350	300	250	250	200	200	200	
1840	950	650	500	400	350	300	250	250	200	200	200	

fig. 24 - Section des ouvertures

▼ Avec source de chaleur



Avec sources de chaleur telles que :

- les flammes,
- les surfaces chaudes >700°C (filament),
- contacteur non-scellé > 5kVA

Conformément à la norme IEC 60-335-2-40, le module hydraulique de la PAC ainsi que toutes les liaisons frigorifiques qui traversent le domaine habité doivent être installés dans des pièces respectant la surface minimale (fig. 25).

Selon la charge totale de réfrigérant (PAC + liaisons + charge complémentaire) :

si la surface minimale (fig. 25) ne peut être respectée, suivre les instructions de la fig. 27 pour prendre en compte les surfaces des pièces adjacentes et la création des aérations (voir fig. 24 et fig. 26).

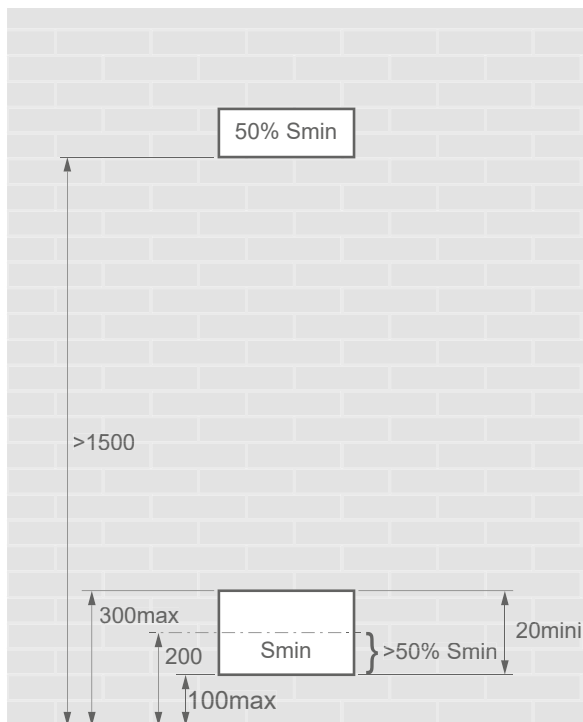

fig. 25 - Position des ouvertures pour la ventilation

Longueur liaisons frigorifiques			9 12 12 Tri	14 14 Tri
15 m	Charge gaz R32	g	1400	1630
	Surface mini	m ²	3.06	3.56
16 m	Charge gaz R32	g	1420	1650
	Surface mini	m ²	3.11	3.61
17 m	Charge gaz R32	g	1440	1670
	Surface mini	m ²	3.15	3.65
20 m	Charge gaz R32	g	1500	1730
	Surface mini	m ²	3.28	3.78
21 m	Charge gaz R32	g	1520	1750
	Surface mini	m ²	3.32	3.83
22 m	Charge gaz R32	g	1540	1770
	Surface mini	m ²	3.37	3.87
23 m	Charge gaz R32	g	1560	1790
	Surface mini	m ²	3.41	3.91
24 m	Charge gaz R32	g	1580	1810
	Surface mini	m ²	3.46	3.96
25 m	Charge gaz R32	g	1600	1830
	Surface mini	m ²	3.50	4.00

fig. 26 - Surface minimum d'installation

Surface de la pièce A (m ²)	0.8	1.0	1.5	2.0	2.5	3.0	3.5	4.0	4.5	5.0	5.5	6.0	6.5	7.0	7.5
Charge de Gaz R32 (g)	Section minimale (Smin) des ouvertures basses (cm ²)														
1400	381	367	330	294	258	222	186	150	114	78	42	6			
1500	412	398	362	326	290	254	218	181	145	109	73	37	14		
1600	444	429	393	357	321	285	249	213	177	141	105	68	46	29	12
1700	475	461	424	388	352	316	280	244	208	172	136	100	77	61	45
1800	506	492	456	420	384	348	312	275	239	203	167	131	109	93	78
1840	519	504	468	432	396	360	324	288	252	216	180	144	122	106	91

fig. 27 - Section des ouvertures (avec source de chaleur)

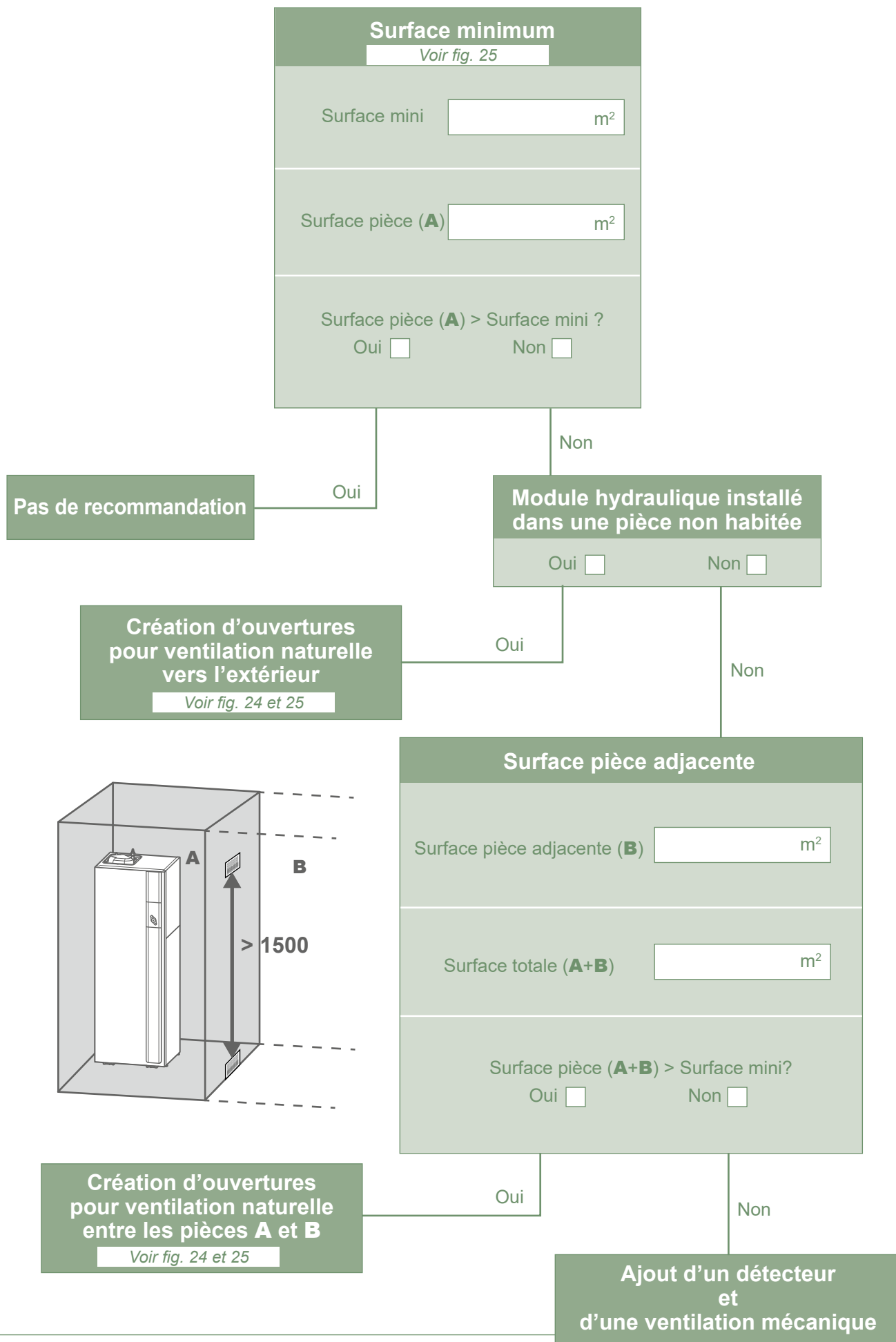

fig. 28 - Surface minimale

Raccordements liaisons frigorifiques

Cet appareil utilise le réfrigérant R32.

Respecter la législation sur le maniement des fluides frigorigènes.

► Règles et précautions



Les raccordements doivent être réalisés le jour de la mise en gaz de l'installation (voir "Procédure de mise en gaz", page 64).

• Outillage minimal nécessaire

- Jeu de manomètres (*Manifold*) avec flexibles exclusivement réservés aux HFC (Hydrofluorocarbures).
- Vacuomètre avec vannes d'isolement.
- Pompe à vide spéciale pour HFC (utilisation d'une pompe à vide classique autorisée si et seulement si elle est équipée d'un clapet anti-retour à l'aspiration).
- Dudgeonnière, Coupe tube, Ébavurer, Clefs.
- Détecteur de fluide frigorigène agréé (sensibilité 5g/an).

Interdiction d'utiliser de l'outillage ayant été en contact avec des HCFC (R22 par exemple) ou CFC.



Le constructeur décline toute responsabilité en matière de garantie si les consignes ci-dessus ne sont pas respectées.

• Dudgeons (raccords flare)



La lubrification à l'huile minérale (pour R12, R22) est interdite.

Ne lubrifier qu'avec de l'huile alkylbenzène. Si l'huile alkylbenzène est non disponible, monter à sec.

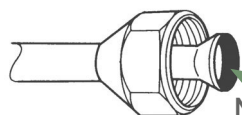

Enduire la surface évasée d'huile alkylbenzène.
Ne pas utiliser d'huile minérale.

• Brasures sur le circuit frigorifique (si nécessaire)

- Brasure argent (40% minimum conseillé).
- Brasure sous flux intérieur d'azote sec uniquement.

• Autres remarques

- Après chaque intervention sur le circuit frigorifique, et avant raccordement définitif, prendre soin de replacer les bouchons afin d'éviter toute pollution du circuit frigorifique.
- Pour éliminer la limaille présente dans les tuyaux, utiliser de l'azote sec pour éviter l'introduction d'humidité nuisible au fonctionnement de l'appareil. D'une manière générale, prendre toutes les précautions pour éviter la pénétration d'humidité dans l'appareil.
- Procéder à l'isolation thermique des tuyauteries / liaisons / raccords frigorifiques afin d'éviter toute condensation. Utiliser des manchons isolants résistant à une température supérieure à 90°C, d'au moins 15mm d'épaisseur si l'humidité atteint 80% et d'au moins 20mm si l'humidité dépasse 80%. La conductivité thermique de l'isolant est inférieure ou égale à 0.040 W/mK. L'isolant doit être imperméable pour résister au passage de la vapeur durant les cycles de dégivrage. **La laine de verre est interdite.**

► Mise en forme des tubes frigorifiques

▼ Cintrage

Les tubes frigorifiques doivent être mis en forme exclusivement à la cintreuse ou au ressort de cintrage afin d'éviter tout risque d'écrasement ou de rupture.

Enlever localement l'isolant pour cintrer les tubes.

Ne pas cintrer le cuivre à un angle supérieur à 90°.

Le rayon de courbure doit être supérieur à 2.5x \varnothing tuyau.

Ne jamais cintrer plus de 3 fois les tubes au même endroit sous peine de voir apparaître des amorces de rupture (écrouissage du métal).



▼ Réalisation des évasements

- Couper le tube avec un coupe-tube à la longueur adéquate sans le déformer.
- Ébavurer soigneusement en tenant le tube vers le bas pour éviter l'introduction de limaille dans le tube.
- Retirer l'écrou flare du raccord situé sur la vanne à raccorder et enfiler le tube dans l'écrou.
- Procéder à l'évasement en laissant dépasser le tube de la dudgeonnière.
- Après évasement, vérifier l'état de la portée (L). Celle-ci ne doit présenter aucune rayure ou amorce de rupture. Vérifier également la cote (B).

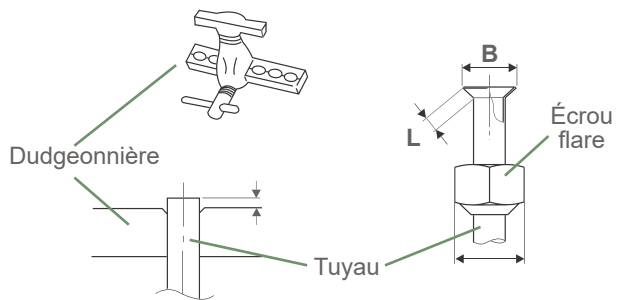

ø tuyau	Cotes en mm		
	L	B ⁰ / _{-0,4}	C
6.35 (1/4")	1.8 à 2	9.1	17
9.52 (3/8")	2.5 à 2.7	13.2	22
12.7 (1/2")	2.6 à 2.9	16.6	26
15.88 (5/8")	2.9 à 3.1	19.7	29

fig. 29 - Évasement pour liaisons flare

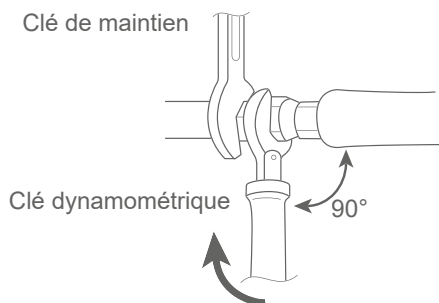

Désignation	Couple de serrage
Écrou flare 6.35 mm (1/4")	16 à 18 Nm
Écrou flare 9.52 mm (3/8")	32 à 42 Nm
Écrou flare 12.7 mm (1/2")	49 à 61 Nm
Écrou flare 15.88 mm (5/8")	63 à 75 Nm
Bouchon (A) 3/8", 1/4"	20 à 25 Nm
Bouchon (A) 1/2"	28 à 32 Nm
Bouchon (A) 5/8"	30 à 35 Nm
Bouchon (B) 3/8", 5/8", 1/2", 1/4"	12.5 à 16 Nm

Bouchon (A) et (B) : voir fig. 44, page 65.

fig. 30 - Couples de serrage

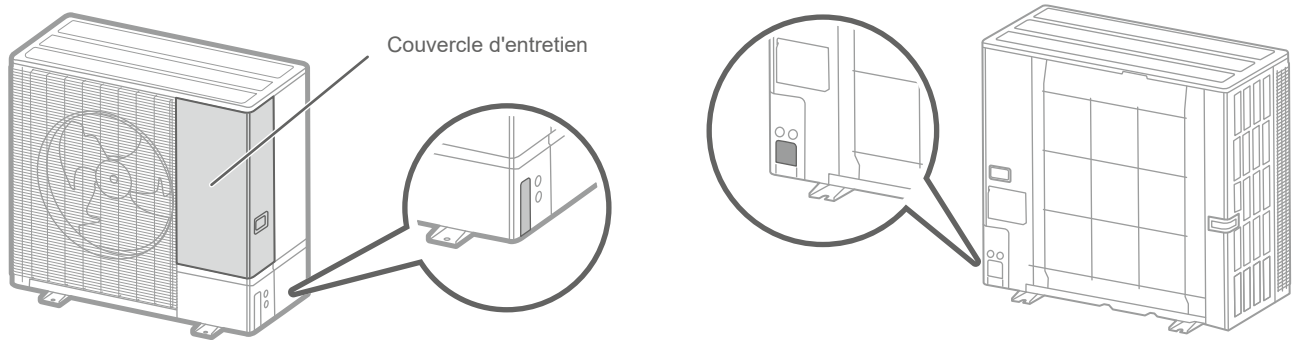
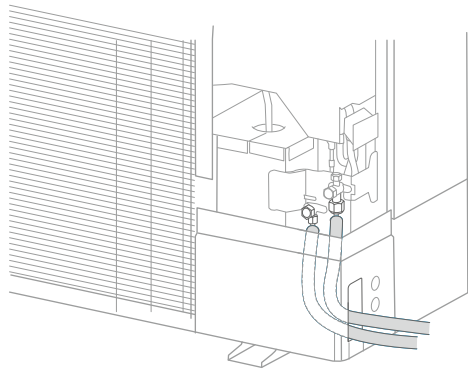
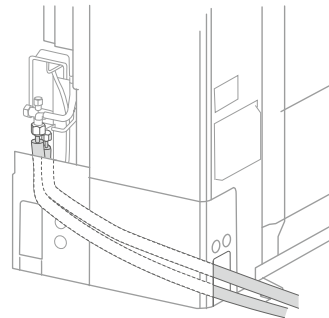

fig. 31 - Ouverture des trous prédécoupés



■ Connexion latérale



■ Connexion arrière

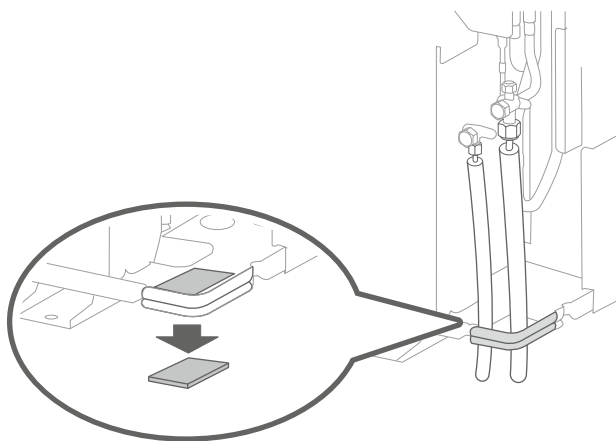

■ Connexion par le bas

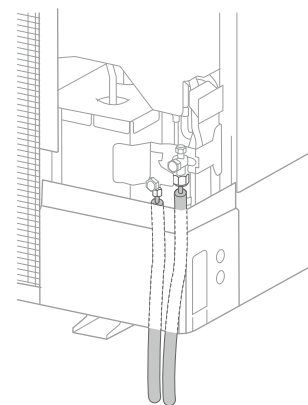

fig. 32 - Passage des liaisons frigorifiques de l'unité extérieure.

		Gaz	Liquide
Raccords unité extérieure		1/2	1/4
Liaisons frigorifiques	Diamètre	1/2	1/4
	Longueur minimale (L)	5 m	
	Longueur maximale* (L)	15 m	
	Longueur maximale** (L)	25 m	
	Dénivelé maximal** (D)	20 m	
Adaptateur (réduction) mâle-femelle		1/2 - 5/8	1/4 - 3/8
Raccords module hydraulique		5/8	3/8

* : Sans charge complémentaire.

** : En tenant compte de la charge complémentaire éventuelle (voir "Charge complémentaire", page 30).

Modèle		9	12	14	12 Tri	14 Tri
Charge usine en fluide frigorigène HFC R32 ³	g	1400	1400	1630	1400	1630

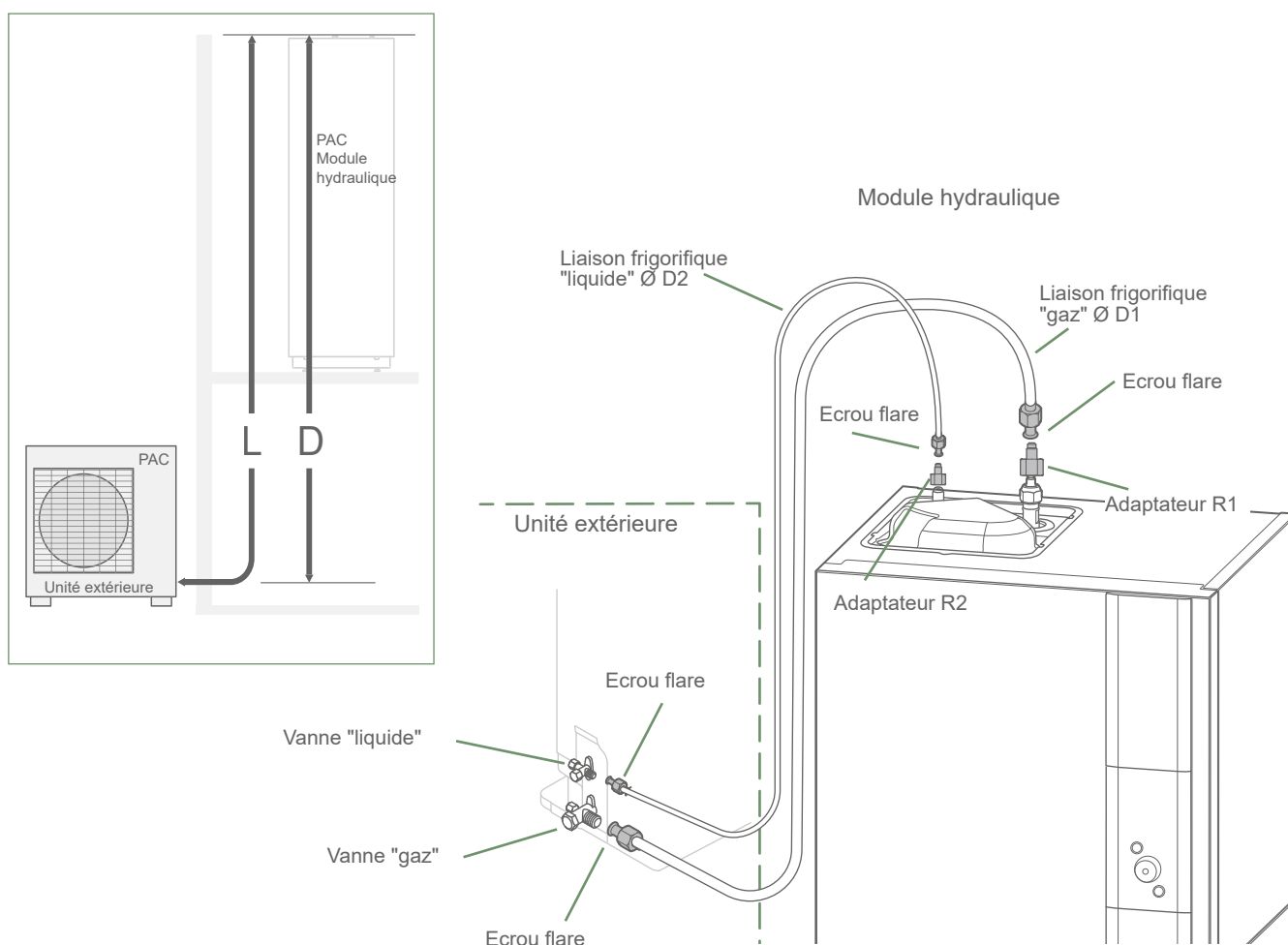

fig. 33 - Raccordement des liaisons frigorifiques (diamètres et longueurs permises)

► Vérifications et raccordement

Le circuit frigorifique est très sensible aux poussières et à l'humidité, vérifier que la zone autour de la liaison est sèche et propre avant d'ôter les bouchons qui protègent les raccords frigorifiques.

Valeur indicative de soufflage : 6 bar pendant 30 secondes minimum pour une liaison de 20 m.



Contrôle de la liaison gaz (gros diamètre).

1 Raccorder la liaison gaz sur l'unité extérieure. Souffler la liaison gaz à l'azote sec et observer son extrémité :

- Si de l'eau ou des impuretés s'en dégagent, utiliser une liaison frigorifique neuve.

2 Sinon, réaliser le dudgeon et raccorder immédiatement la liaison sur le module hydraulique.

Contrôle de la liaison liquide (petit diamètre).

3 Raccorder la liaison liquide sur le module hydraulique. Souffler à l'azote l'ensemble **liaison gaz-condenseur-liaison liquide** et observer son extrémité (côté unité extérieure).

- Si de l'eau ou des impuretés s'en dégagent, utiliser une liaison frigorifique neuve.

- Sinon, réaliser le dudgeon et raccorder immédiatement la liaison sur l'unité extérieure.



Soigner particulièrement le positionnement du tube face à son raccord pour ne pas risquer d'endommager le filetage. Un raccord bien aligné se monte aisément à la main sans qu'il soit nécessaire de beaucoup forcer.

- Suivant le cas, raccorder un adaptateur (réduction) 1/4" - 3/8" ou 1/2" - 5/8" (voir fig. 32).

- Respecter les couples de serrage indiqués (fig. 29, page 26). S'il est trop serré, le raccord peut casser après une longue période et causer une fuite de fluide frigorigène.

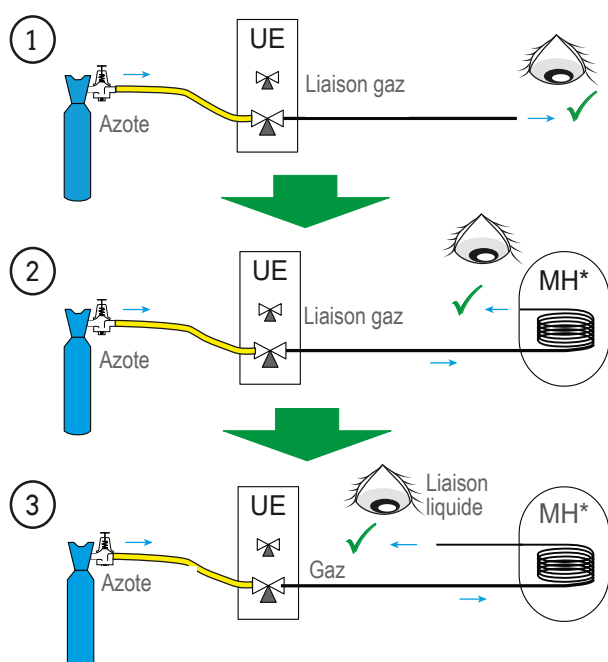

fig. 34 - Vérification des liaisons frigorifiques

► Mise en gaz de l'installation

■ Voir annexe page 64



Indiquer sur l'étiquette présente sur l'unité extérieure, la quantité de gaz (usine + charge complémentaire) Voir fig. 34.



Si une charge complémentaire est nécessaire, faire la charge complémentaire avant la mise en gaz du module hydraulique. Se reporter au paragraphe "Charge complémentaire".

- Retirer les bouchons d'accès (A) (fig. 44, page 65) aux commandes des vannes.

- Ouvrir d'abord la vanne liquide (petite) puis la vanne gaz (grande) au maximum avec une clé hexagonale/Allen (sens anti-horaire) sans forcer exagérément sur la butée.

- Débrancher vivement le flexible du *Manifold*.

- Remonter les 2 bouchons d'origine (en s'assurant de leur propreté) et les serrer avec le couple de serrage indiqué au tableau fig. 29, page 26. L'étanchéité dans les bouchons est réalisée uniquement métal sur métal.

- L'unité extérieure ne contient pas de réfrigérant complémentaire permettant de purger l'installation.

- La purge par chasse est strictement interdite.

▼ Test d'étanchéité final

Le test d'étanchéité doit être réalisé avec un détecteur de gaz agréé (sensibilité 5g/an).

Une fois le circuit frigorifique mis en gaz comme décrit précédemment, vérifier l'étanchéité de tous les raccords frigorifiques de l'installation (4 raccords). Si les dudgeons ont été correctement réalisés, il ne doit pas y avoir de fuite. Éventuellement, vérifier l'étanchéité des bouchons des robinets frigorifique.

En cas de fuite :

- Ramener le gaz dans l'unité extérieure (pump down). La pression ne doit pas descendre en dessous de la pression atmosphérique (0 bar relatif lu au *Manifold*) afin de ne pas polluer le gaz récupéré avec de l'air ou de l'humidité.

- Refaire le raccord défectueux,

- Recommencer la procédure de mise en service.

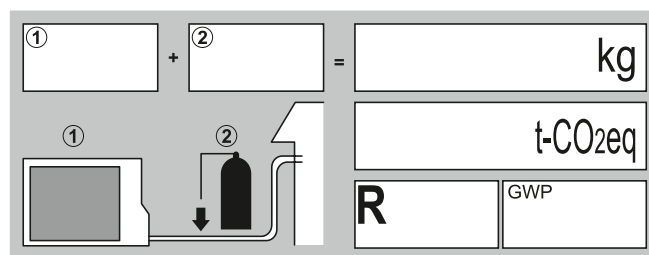

fig. 35 - Étiquette charge complémentaire

▼ Charge complémentaire

La charge des unités extérieures correspond à des distances maximales entre unité extérieure et module hydraulique définies à la [page 28](#). En cas de distances plus importantes, il est nécessaire d'effectuer une charge complémentaire de R32. La charge complémentaire dépend, pour chaque type d'appareil, de la distance entre l'unité extérieure et le module hydraulique. La charge complémentaire de R32 doit obligatoirement être réalisée par un spécialiste agréé.

Unité extérieure						
15m < Longueur liaisons ≤ 25m						
(Longueur liaisons - 15m) x 20 g/m= g						
Charge usine	Longueur liaisons en m	16	17	X	24	25
1400 g	Charge en g	1420	1440	$1400 + (X - 15) \times 20 = g$	1580	1600
1630 g	Charge en g	1650	1670	$1630 + (X - 15) \times 20 = g$	1810	1830

La charge doit être effectuée après tirage au vide et avant mise en gaz du module hydraulique, comme suit :

- Débrancher la pompe à vide (flexible jaune) et raccorder à sa place une bouteille de R32 **dans la position de soutirage liquide**.
- Ouvrir le robinet de la bouteille.
- Purger le flexible jaune en le desserrant légèrement côté *Manifold*.
- Poser la bouteille sur une balance de précision minimale 10g. Noter le poids.
- Ouvrir prudemment et légèrement le robinet bleu et surveiller la valeur affichée par la balance.
- Dès que la valeur affichée a diminué de la valeur de charge complémentaire calculée, fermer la bouteille et la débrancher.
- Débrancher alors vivement le flexible branché sur l'appareil.
- Procéder à la mise en gaz du module hydraulique.



Utiliser exclusivement du R32 !

N'utiliser que des outils adaptés au R32 (jeu de manomètres).

Charger toujours en phase liquide.

Ne pas dépasser la longueur ni le dénivelé maximal.

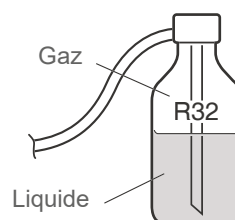

fig. 36 - Bouteille de gaz R32

▼ Récupération de fluide frigorigène dans l'unité extérieure



Avant toute intervention, s'assurer que toutes les alimentations électriques sont coupées.

Énergie stockée : après sectionnement des alimentations attendre 10 minutes avant d'accéder aux parties internes de l'équipement.



Effectuer les procédures suivantes pour recueillir le fluide frigorigène.

1. Couper l'alimentation électrique de l'unité extérieure.
2. Déposer la façade. Ouvrir le coffret électrique. Puis mettre le **DIP SW1** de la carte d'interface sur **ON**.
3. Renclencher l'alimentation électrique. L'unité extérieure démarre en mode froid environ 3 minutes après l'allumage.
4. Le circulateur PAC démarre.
5. Fermer la vanne liquide sur l'unité extérieure 30 sec **maximum** après le démarrage de l'unité extérieure.
6. Fermer la vanne gaz sur l'unité extérieure lorsque la pression est inférieure à 0.02 bar relative lue au *Manifold* ou 1 à 2 minutes après la fermeture de la vanne liquide, tandis que l'unité extérieure continue à tourner.
7. Couper l'alimentation électrique.
8. La récupération de fluide frigorigène est terminée.

Remarques :

- Lorsque la pompe à chaleur est en fonctionnement, l'opération de récupération ne peut être activée, même si l'interrupteur **DIP SW1** est mis sur **ON**.
- Ne pas oublier de remettre l'interrupteur **DIP SW1** sur **OFF** après l'opération de récupération.
- Sélectionner le mode de chauffage.
- Si l'opération de récupération échoue, réessayer à nouveau la procédure en éteignant la machine et en ouvrant les vannes "gaz" et "liquide". Puis après 2 à 3 minutes réaliser à nouveau l'opération de récupération.

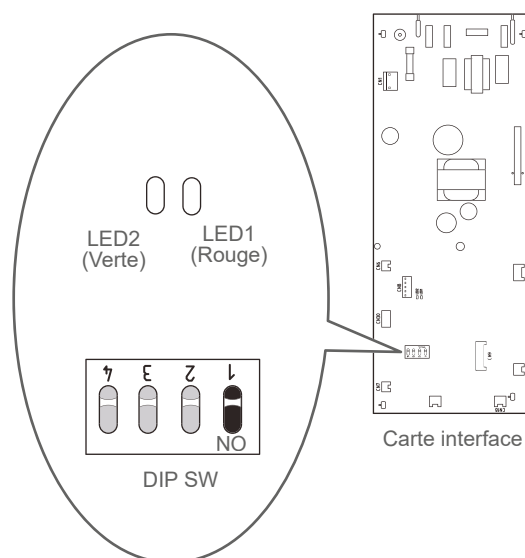

fig. 37 - Emplacement des interrupteurs DIP et des LED sur la carte d'interface du module hydraulique

Raccordement hydraulique

i Voir "Schémas hydrauliques de principe", page 66

► Circuit de chauffage

▼ Rinçage de l'installation

Avant de raccorder le module hydraulique sur l'installation, **rincer correctement le réseau chauffage** pour éliminer les particules qui pourraient compromettre le bon fonctionnement de l'appareil.

Ne pas utiliser de solvant ou d'hydrocarbure aromatique (essence, pétrole, etc.).

Suivre les préconisations du fabricant.

⚠ Avant de procéder au remplissage définitif, effectuer le rinçage de l'installation plusieurs fois si nécessaire.

Dans le cas d'une installation ancienne, prévoir sur le retour de la pompe à chaleur et au point bas un pot de décantation de capacité suffisante et muni d'une vidange, afin de recueillir et évacuer les impuretés.

Dans les installations équipées de plancher ou plafond chauffant/rafraichissant, de l'oxygène peut entraîner l'apparition de boues organiques. Ces boues peuvent nuire aux performances et à la fiabilité du produit.

▼ Raccordements

Le circulateur chauffage est intégré au Module hydraulique.

Raccorder les tuyauteries du chauffage central sur le Module hydraulique en respectant le sens de circulation.

Le diamètre de la tuyauterie, entre le Module hydraulique et le collecteur chauffage, doit au moins être égal au diamètre d'entrée de ce dernier (et supérieur à $\frac{3}{4}$ ")

Calculer le diamètre des tuyauteries en fonction des débits et longueurs des réseaux hydrauliques.

Couple de serrage :

Ø	Couple de serrage
1/2"	25 Nm
3/4"	35 Nm
1"	45 Nm
1-1/4"	60 Nm

Raccorder l'évacuation du robinet de vidange à l'égout.

Contrôler la pression du vase d'expansion (pré-gonflage de 1 bar) et le tarage de la soupape de sûreté.

La pose d'organe de régulation (autre que ceux présents dans nos configurations) qui réduit ou arrête le débit à travers le Module hydraulique est interdite.

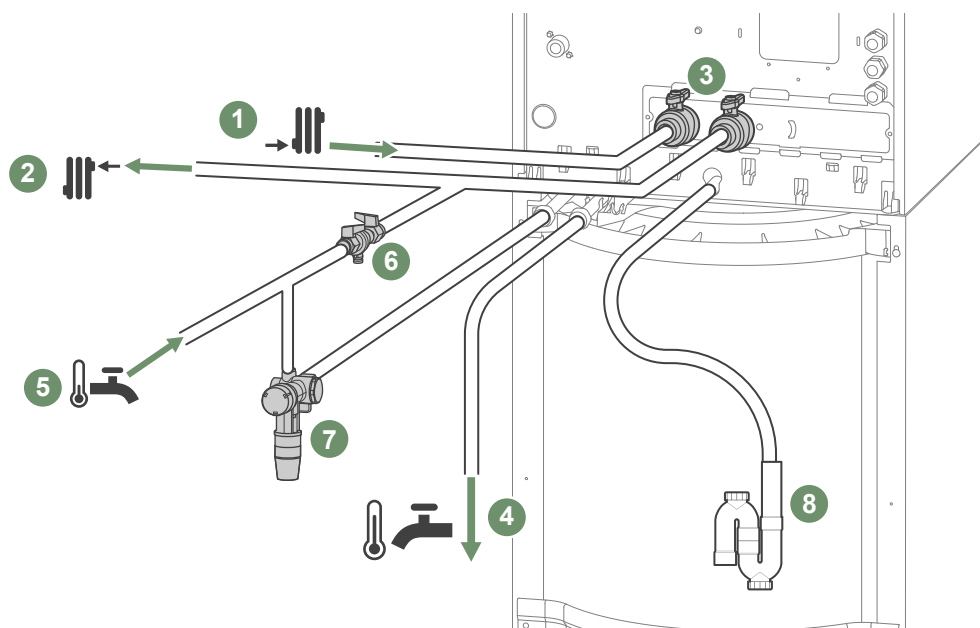

1 - Retour chauffage (1 circuit).

2 - Départ chauffage (1 circuit).

3 - Vannes d'arrêt (non fournies).

4 - Sortie ECS (eau chaude sanitaire).

5 - Entrée EFS (eau froide sanitaire).

6 - Disconnecteur (non fourni).

7 - Groupe de sécurité (obligatoire / non fourni).

8 - Tuyau d'évacuation (mise à l'égout).

fig. 38 - Raccordements

▼ Volume de l'installation chauffage

Il est nécessaire de respecter le volume d'eau mini d'installation. Installer un ballon tampon sur le retour du circuit chauffage en cas de volume inférieur à cette valeur. Dans le cas d'une installation équipée de vanne(s) thermostatique(s), il est nécessaire de s'assurer que ce volume d'eau mini puisse circuler.

Volume mini Installation hors volume PAC (en litres)			
Appareil	Ventilo-convecteur	Radiateurs	Plancher Chauffant Rafraichissant
	25 / circuit	20	20

► Raccordement au circuit sanitaire

Obligatoire : Placer sur l'arrivée d'eau froide un groupe de sécurité avec soupape tarée de 7 à 10 bar maxi (selon la réglementation locale), laquelle sera reliée à un conduit d'évacuation à l'égout. Le tuyau de décharge doit être maintenu ouvert à l'air libre. Le tuyau de décharge doit être installé dans un environnement maintenu hors-gel et en pente continue vers le bas. Faire fonctionner le groupe de sécurité selon les prescriptions du fabricant. Il ne doit y avoir aucune vanne entre le groupe de sécurité et le ballon.

Raccorder l'évacuation de la soupape de sûreté à l'égout.

Il est recommandé de placer sur la sortie eau chaude un mitigeur thermostatique.

► Remplissage et purge de l'installation

Vérifier la fixation des tuyauteries, le serrage des raccords et la stabilité du module hydraulique.

Vérifier le sens de circulation d'eau et l'ouverture de toutes les vannes.

Procéder au remplissage de l'installation.

Pendant le remplissage, ne pas faire fonctionner le circulateur, ouvrir tous les purgeurs (installation, module hydraulique) pour évacuer l'air contenu dans les canalisations.

Ajouter de l'eau jusqu'à ce que la pression du circuit hydraulique atteigne 1 bar.

Vérifier que le circuit hydraulique est purgé correctement.

Vérifier qu'il n'y a pas de fuite.

Après l'étape  *Mise en service*, une fois la machine en marche, effectuer de nouveau la purge du module hydraulique.



La pression précise de remplissage est déterminée en fonction de la hauteur manométrique de l'installation.

Raccordements électriques



Avant toute intervention, s'assurer que toutes les alimentations électriques sont coupées.

L'installation électrique doit être réalisée conformément à la réglementation en vigueur (norme NF C 15-100 - France).



Le schéma électrique du module hydraulique est détaillé *page 66*

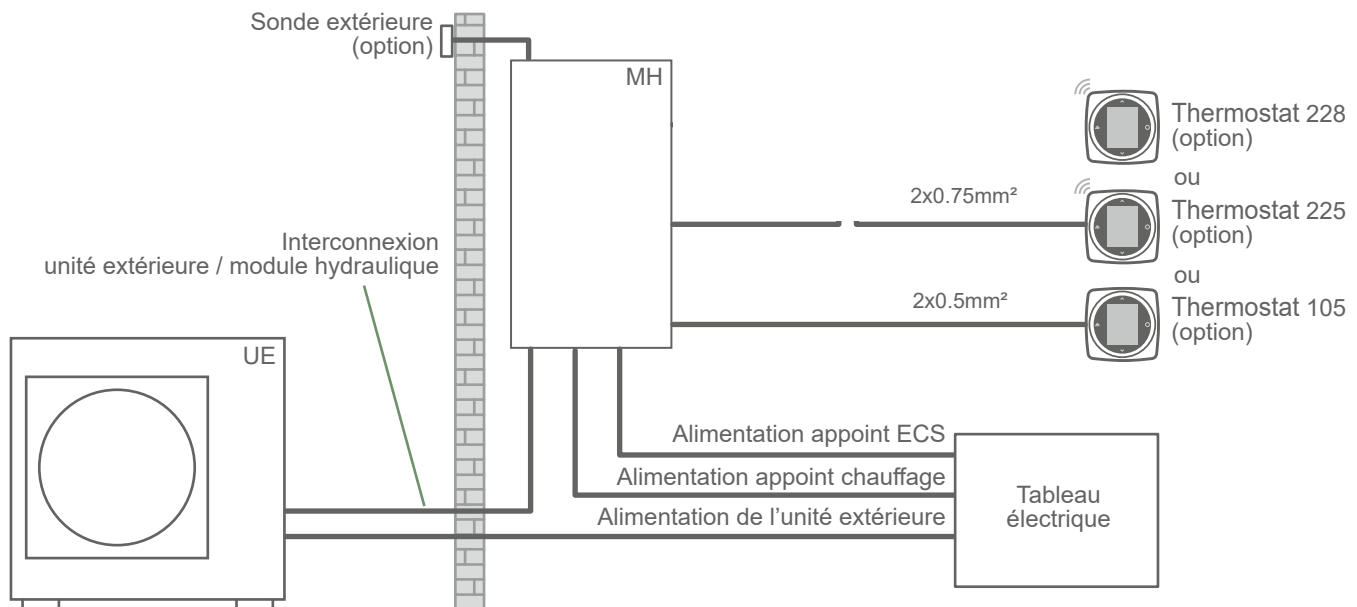

fig. 39 - Schéma d'ensemble des raccordements électriques pour une installation simple (1 circuit de chauffe)

	Modèle(s)	Courant maxi	Câble de raccordement	Calibre disjoncteur courbe C
Unité Extérieure Monophasée	9	20.5 A	3G4 mm ²	25 A
	12	23 A	3G6 mm ²	32 A
			3G4 mm ²	25 A
14	26 A	3G6 mm ²	32 A	
Unité Extérieure Triphasée	12	9.8 A	5G2.5 mm ²	16 A
	14	10.8 A		
Interconnexion	9, 12, 14, 12 Tri, 14 Tri	-	4G1.5 mm ²	-
Appoint ECS	9, 12, 14, 12 Tri, 14 Tri	5.2 A	3G1.5 mm ²	16 A
Appoint Chauffage	9, 12, 14	26 A	3G6 mm ²	32 A
	12 Tri, 14 Tri	3 x 13 A	4G2.5 mm ²	20 A

Les sections de câble sont données à titre indicatif et ne dispensent pas l'installateur de vérifier que ces sections correspondent aux besoins et répondent aux normes en vigueur.

► Module hydraulique

Accès aux bornes de raccordement :

- Déposer la façade.
- Basculer le coffret électrique 'principal'.
- Ouvrir le coffret électrique 'Appoint électrique chauffage'.
- Effectuer les raccordements suivant le schéma *page 68*.

■ Bascule du coffret principal

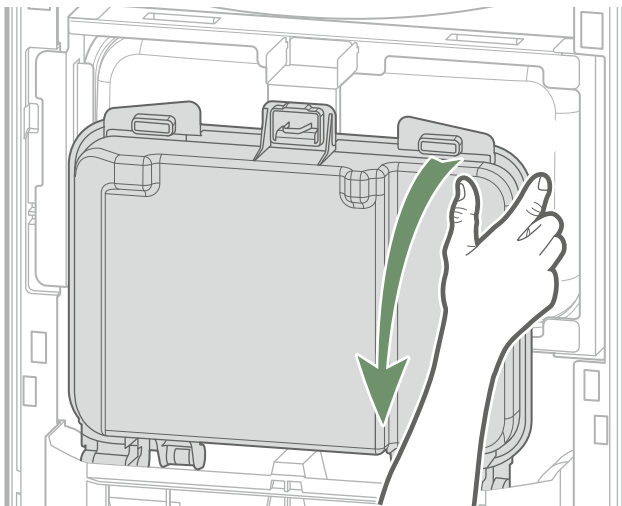

■ Accès aux Connecteurs Sondes

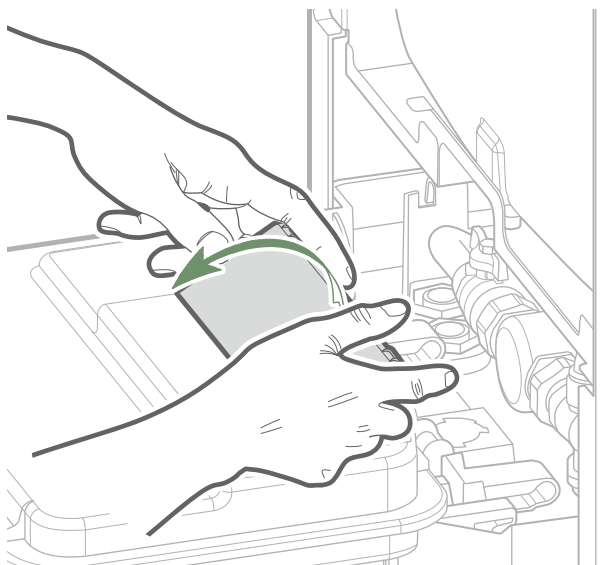

Ne pas poser en parallèle les lignes de sondes et les lignes du secteur afin d'éviter les interférences dues aux pointes de tension du secteur.

Veiller à ce que tous les câbles électriques soient logés dans les espaces prévus à cet effet.

■ Accès aux borniers alimentation

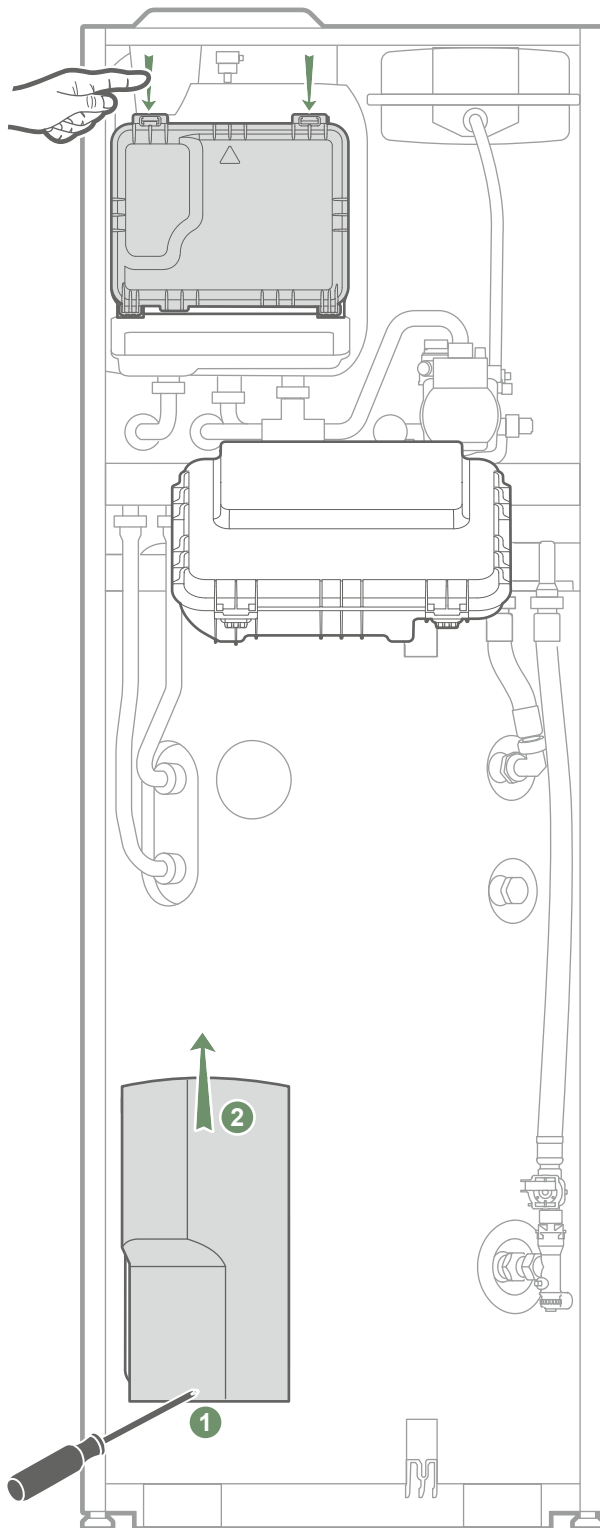

fig. 40 - Accès aux borniers du module hydraulique

▼ Interconnexion entre unité extérieure et module hydraulique

Respecter la correspondance entre les repères des borniers du module hydraulique et de l'unité extérieure lors du raccordement des câbles d'interconnexion.



Une erreur de connexion peut entraîner la destruction de l'une ou l'autre des unités.

▼ Appoint électrique chauffage

Raccorder l'alimentation électrique de l'appoint chauffage.

- **Appoint 6 kW** : câble 3G6 mm² mini (phase, neutre, terre) jusqu'au tableau électrique. Protection par disjoncteur [courbe C].

ou

- **Appoint 9 kW** : câble 4G2.5 mm² mini (3 phases, terre) jusqu'au tableau électrique. Protection par disjoncteur [courbe C].

▼ Appoint électrique ECS

Raccorder l'alimentation électrique de l'appoint ECS par un câble 3G1.5 mm² (phase, neutre, terre) au tableau électrique.

Protection par disjoncteur [16 A courbe C]

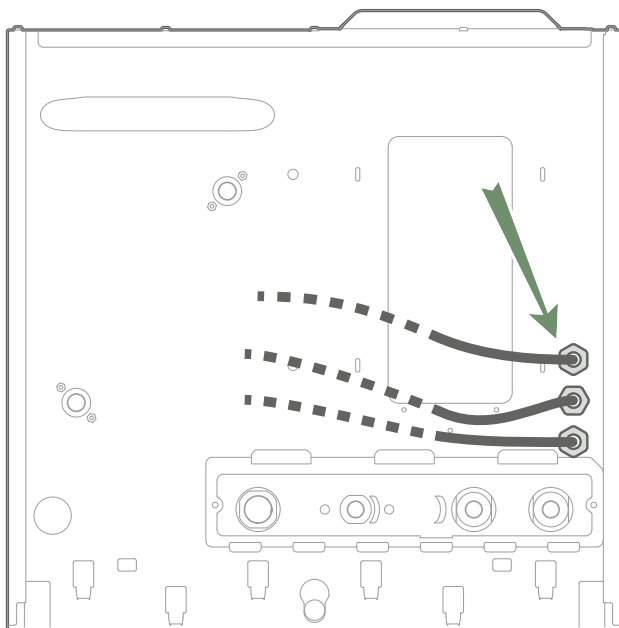
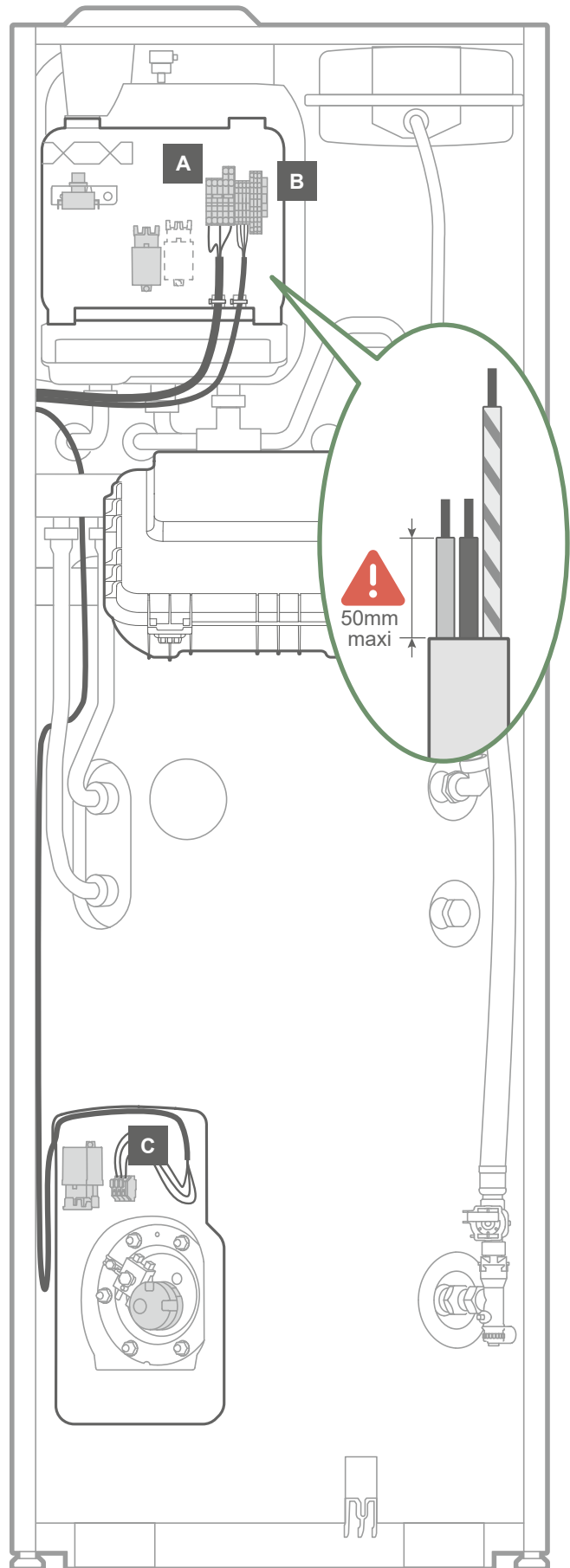

■ **Bornier coffret appoint électrique chauffage Modèles Monophasés**

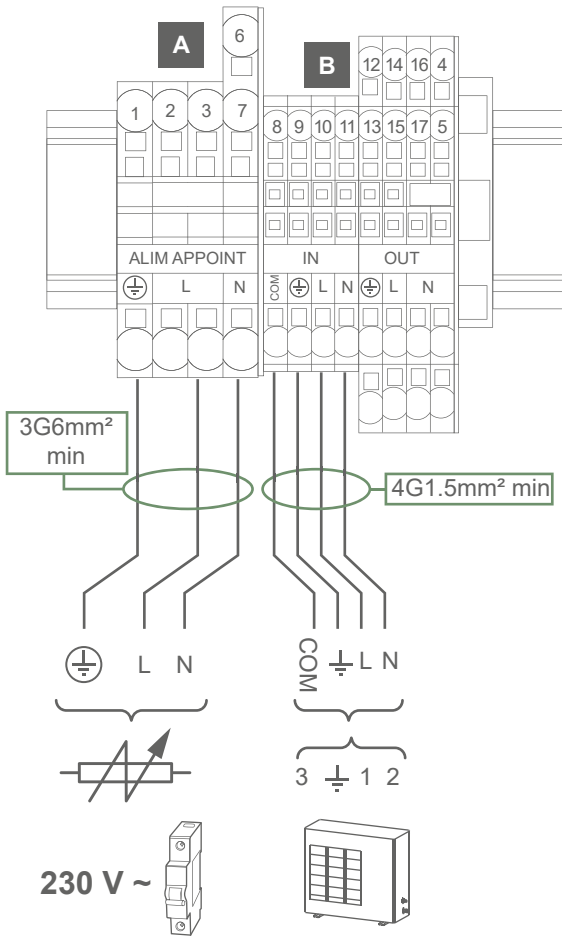

■ **Bornier coffret appoint électrique chauffage Modèles Triphasés**

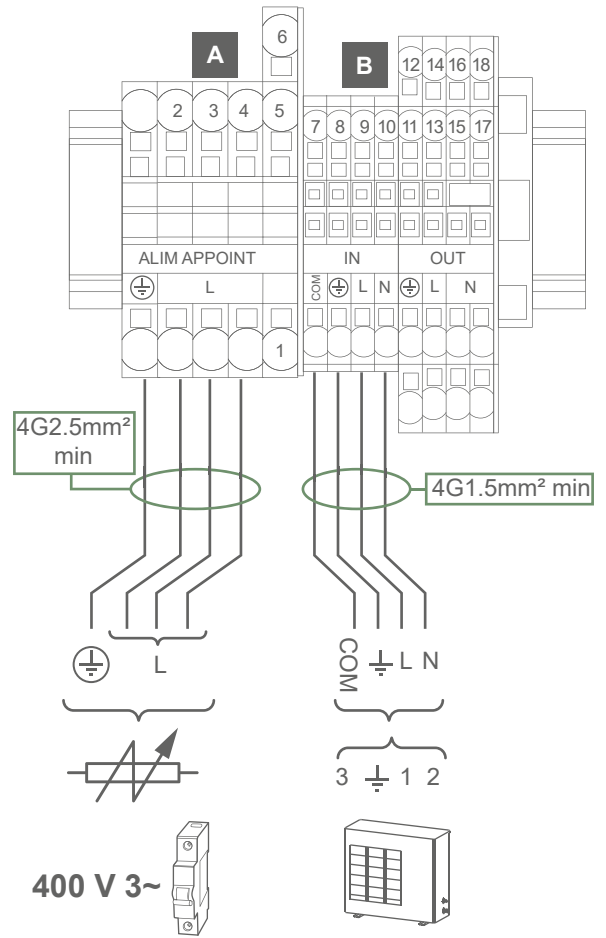

■ **Bornier coffret alimentation ECS**

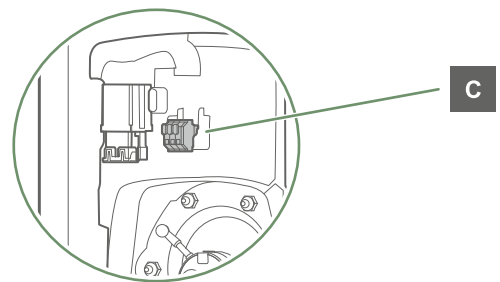
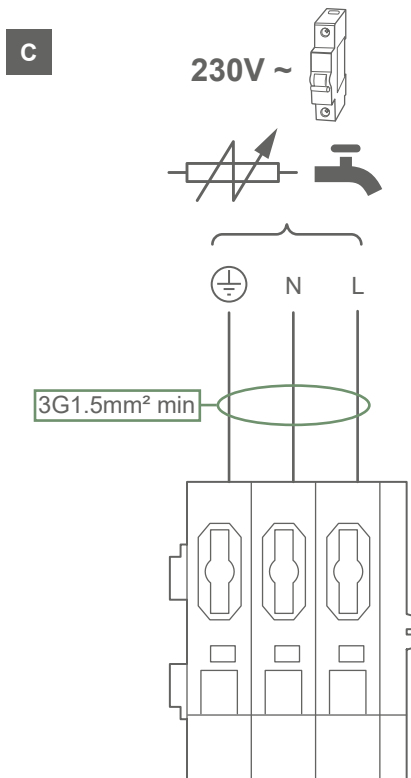

► Unité extérieure

Accès aux bornes de raccordement :

- Déposer la façade.



Eviter tout contact entre les câbles et les vannes / liaisons frigorifiques.



Utiliser les serre-câbles afin d'éviter tout débranchement accidentel des fils conducteurs.

Comblér l'espace à l'entrée des câbles dans l'unité extérieure avec la plaque isolante.

■ Connexion latérale

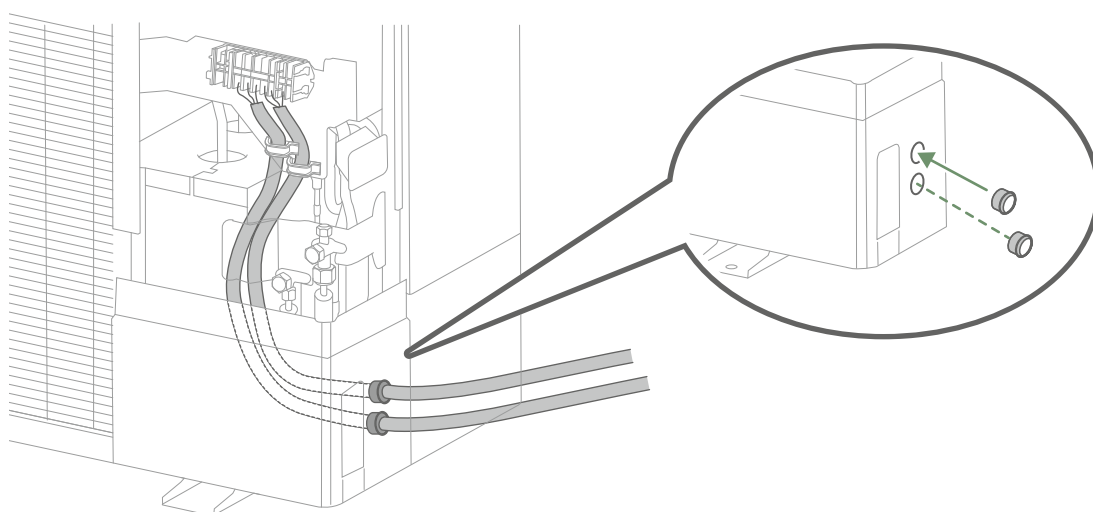

■ Connexion arrière

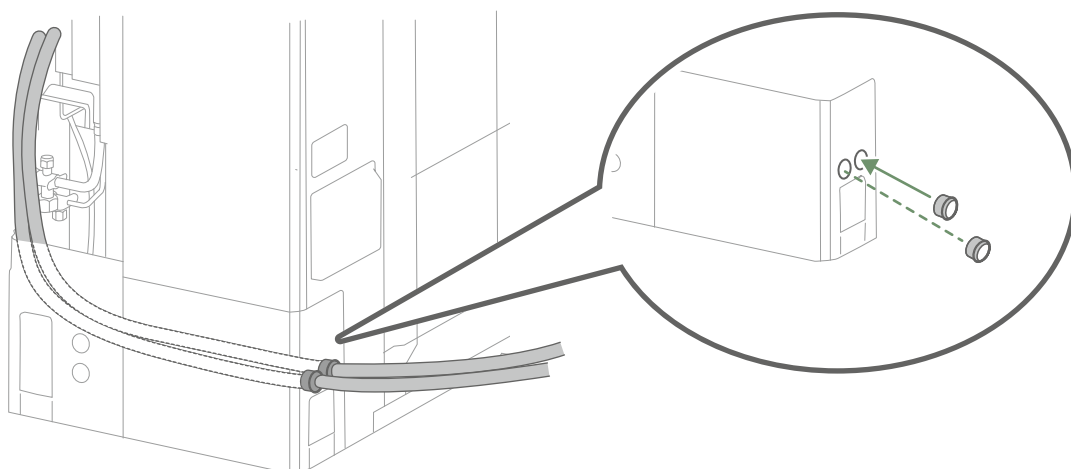
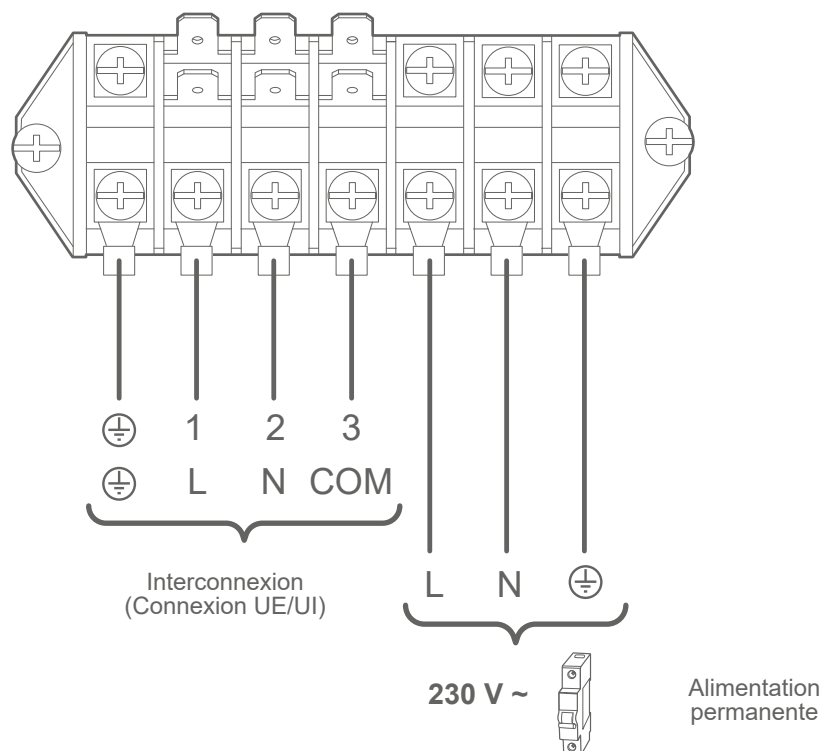

fig. 41 - Passage des câbles et installation des bagues à 1 contact

► Raccordement électrique Unité Extérieure

■ Modèles monophasés



■ Modèles triphasés

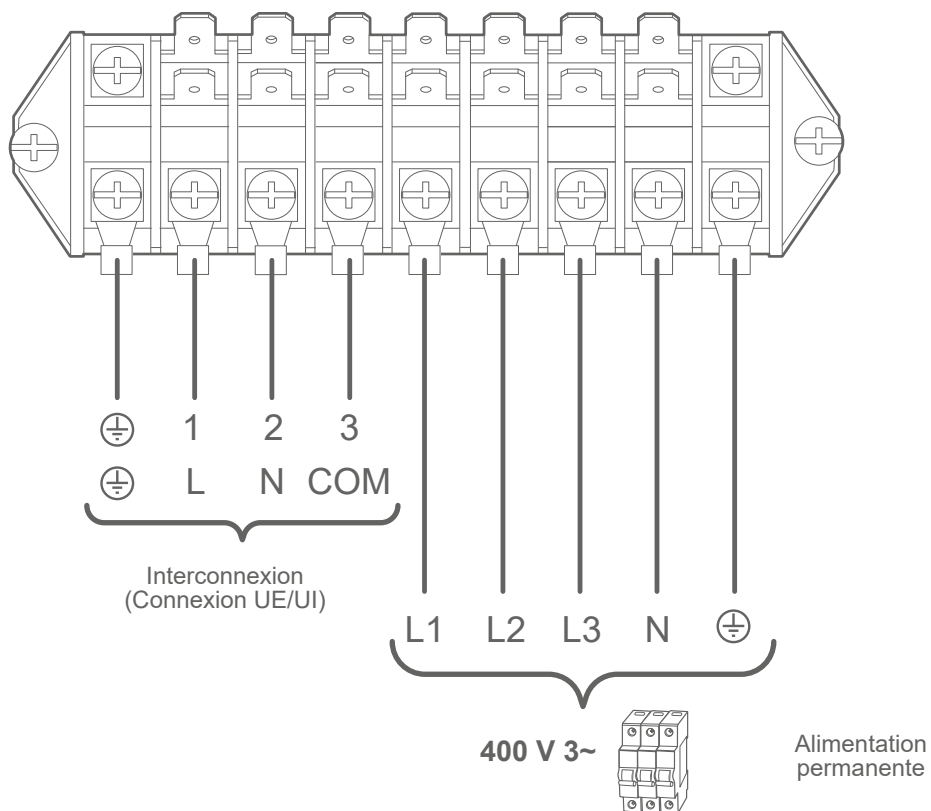

fig. 42 - Borniers de raccordement électrique coté unité extérieure

► Options

▼ Deuxième circuit de chauffage

→ Se référer à la notice fournie avec le kit 2 circuits.

▼ Défauts externes à la PAC

Tout organe de report d'information (Sécurité plancher / plafond chauffant, thermostat, pressostat, etc.) peut signaler un problème externe et stopper la PAC.

4 Raccorder l'organe externe sur le **Connecteur Sondes**

▼ Installation d'un thermostat d'ambiance

→ Se référer à la notice fournie avec le thermostat d'ambiance.

■ Thermostat 225

12 Alimentation 24V_{DC} thermostats ambiances sans fil (alimentation filaire / communication radio) sur le **Bornier Alimentation**.

Zone ventilo-convecteur

Si l'installation est équipée de ventilo-convecteurs / radiateurs dynamiques, **ne pas utiliser de thermostat d'ambiance**.

▼ Sonde extérieure

→ Se référer à la notice fournie avec la sonde extérieure.

La sonde extérieure peut être nécessaire au bon fonctionnement de la PAC en particulier en l'absence de thermostat d'ambiance.

Placer la sonde sur la façade la plus défavorisée, en général la façade nord ou nord-ouest.

Elle ne doit en aucun cas être exposée au soleil matinal. Elle sera installée de manière à être facilement accessible mais au minimum à 2.5 m du sol.

Il faut impérativement éviter les sources de chaleur comme les cheminées, les parties supérieures des portes et des fenêtres, la proximité des bouches d'extraction, les dessous de balcons et d'avant-toits, qui isoleraient la sonde des variations de la température de l'air extérieur.

8 Raccorder la sonde extérieure sur le **Connecteur Sondes**

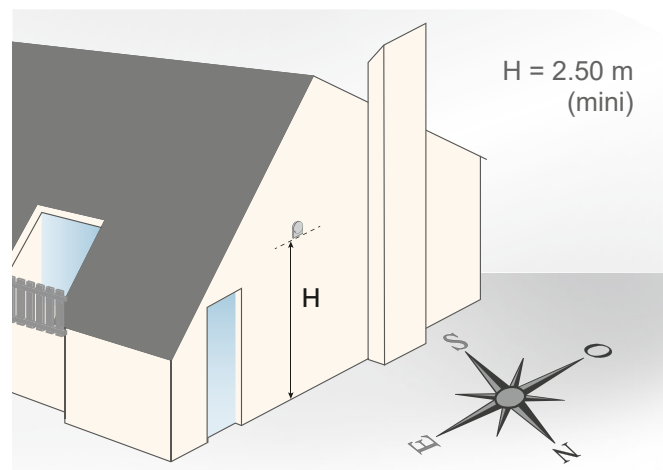

■ Connecteur Sondes (Coffret principal)

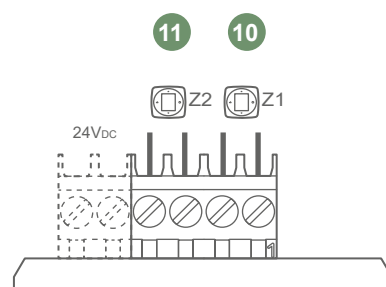
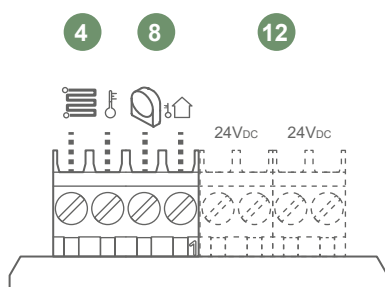

fig. 43 - Raccordements Sondes

▼ Carte extension régulation

→ Se référer à la notice fournie avec la carte extension régulation.

Il est possible d'asservir le fonctionnement de la PAC à des contrats particuliers, dans le but de produire de l'eau chaude sanitaire (ECS) aux heures les moins chères :

Heures Creuses

- Raccorder le contact "Fournisseur d'énergie" sur l'entrée **DL1 du connecteur T70**.
- Dans le menu *Options Installées*, régler la ligne "Entrée ext 1 : Type de fonctions" sur "Heures Creuses".
- Par défaut : 230V sur DL1 = information "Heures Creuses" activée → la production d'ECS est faite à la consigne confort.

Photovoltaïque

- Raccorder le contact "Fournisseur d'énergie" sur l'entrée **DL1 du connecteur T70**.
- Dans le menu *Options Installées*, régler la ligne "Entrée ext 1 : Type de fonctions" sur "PhotoVoltaïque".
- Par défaut : 230V sur DL1 = information "Photovoltaïque" activée → l'appoint électrique du ballon sanitaire s'enclenche jusqu'à 65°C maximum.

Délestage ou EJP (Effacement Jour de Pointe)

- Raccorder le délesteur sur l'entrée **DL2 du connecteur T70**.
- Dans le menu *Options Installées*, régler la ligne "Entrée ext 2 : Type de fonctions" sur "Délestage".
- Par défaut : 230V sur DL2 = délestage en cours → les appoints de la PAC et l'appoint ECS sont arrêtés. La PAC est autorisée ou arrêtée selon le réglage "Si ordre Effacement / Délestage".

Smart Grid

- Raccorder les 2 contacts "Fournisseurs d'énergie" sur les entrées **DL1 et DL2 du connecteur T70**.
- Dans le menu *Options Installées*, régler la ligne "Entrée ext 1 : Type de fonctions" sur "Smart Grid".
- Par défaut, le comportement en "Smart Grid" est le suivant :

DL1	DL2	Comportement
0V	0V	Normal
230V	0V	Idem <i>Délestage</i>
0V	230V	Idem <i>Heures Creuses</i>
230V	230V	Déclenchement boost ECS

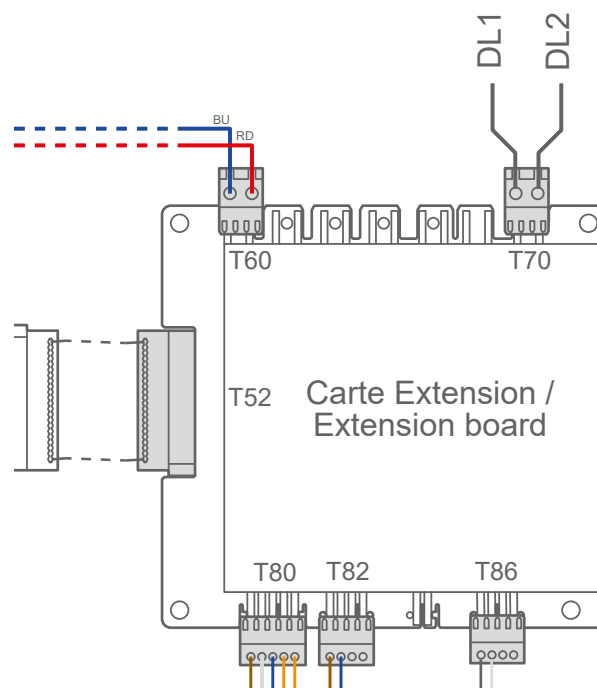

Interface régulation

► Interface utilisateur

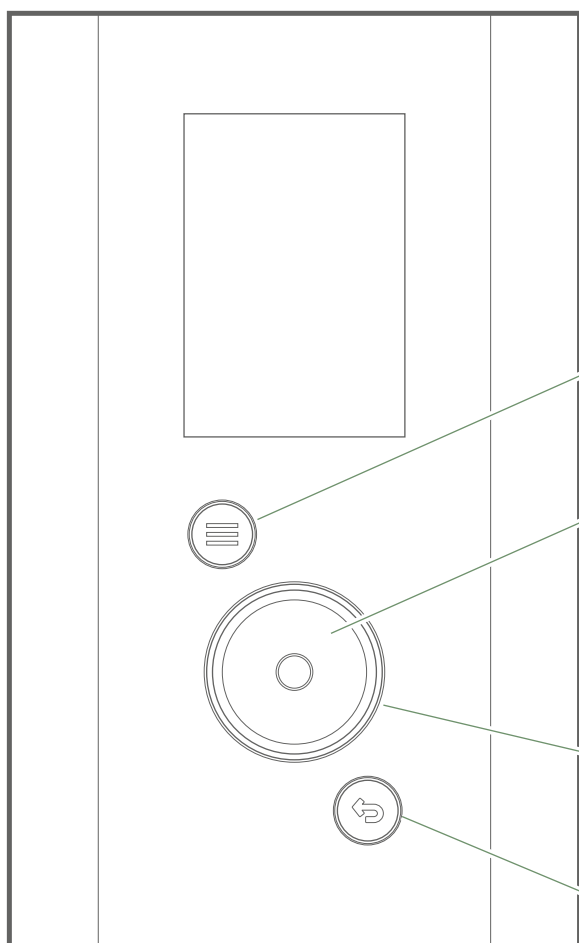

Touche d'accès au menu

Molette :

Rotation : Navigation dans les menus

Appui : Validation







Voyant de fonctionnement :



Blanc fixe : Fonctionnement normal

Orange clignotant : Erreur

Touche retour



► Description de l'affichage

- 1**  Connectivité
-  Mode atténuation
-  Absence programmée
-  Mode secours
-  Température extérieure
-  Menu installateur

- 2**  Fonctionnement normal
-  Attention
-  Erreur

- 3**  Indicateur de pression

- 4** **55°C** Consigne ECS
-  Quantité d'eau chaude restante



-  55°C ECS activé
-  55°C Chauffe en cours
-  (Gris) Arrêt / hors gel

- 5** **43°C** Consigne température de départ





Fonctionnement :

-  (Orange) Chauffage
-  (Gris) Arrêt / hors gel

Mode :

-  Chauffage
-  Absence
-  Séchage de dalle

Production par :

-  PAC
-  Appoint électrique
-  PAC + Appoint électrique
-  PAC + Relève
-  Relève

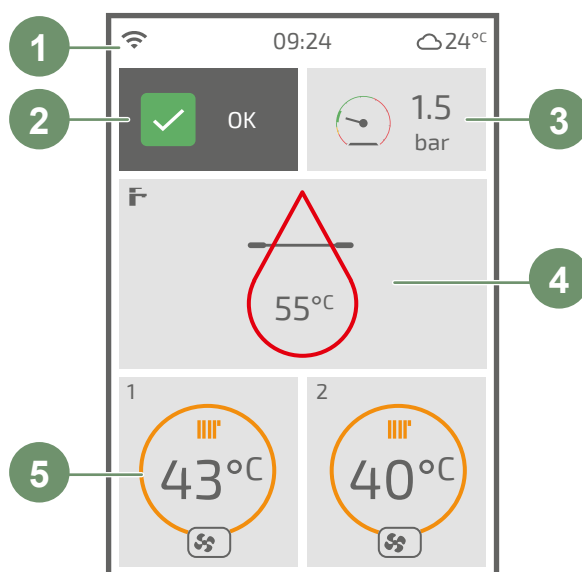

🌡️ Consigne de départ

▶ AVEC thermostat d'ambiance

Le fonctionnement de la PAC est piloté par le thermostat d'ambiance.

La consigne de température de l'eau du circuit de chauffage est calculée par le thermostat puis communiquée à la pompe à chaleur.

	Réglages sur le thermostat
	• Réglages chauffage <ul style="list-style-type: none">- Choix du mode.- Réglage des consignes d'ambiance.- Réglage de la programmation horaire.

▶ SANS thermostat d'ambiance

Le fonctionnement de la PAC est asservi à la loi d'eau.

La température de consigne de l'eau du circuit de chauffage est ajustée en fonction de la température extérieure.

S'il y a des vannes thermostatiques sur l'installation, elles doivent être ouvertes en grand ou réglées plus haut que la température ambiante de consigne normale.

▼ Réglage

Réglage de la consigne départ chauffage

Ce réglage s'effectue directement via l'interface.

Chauffage	Circuit 1	En Chauffage
-----------	-----------	---------------------

Circuit 1 	
En Chauffage	
Limites au départ :	
Min : 20°C	Max : 50°C
Loi de régulation	
	Loi d'eau
Départ à -10°C extérieur	40°C
Départ à 20°C extérieur	20°C

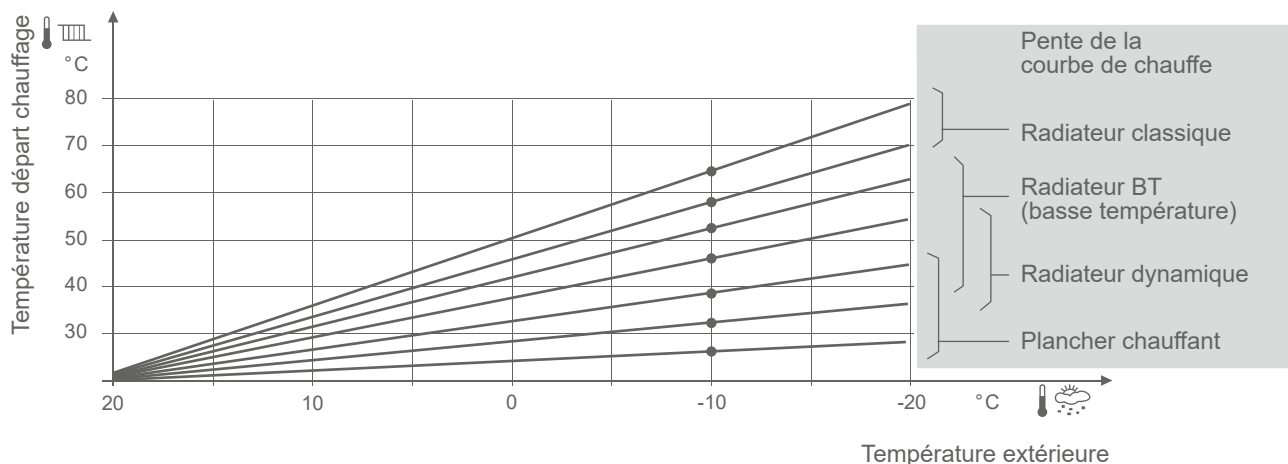

fig. 44 - Pente de la courbe de chauffe

Mise en service

► Contrôles avant mise en service

• Circuit hydraulique

- S'assurer qu'un rinçage de l'installation a été effectué.
- Vérifier le sens de circulation d'eau et l'ouverture de toutes les vannes.
- Effectuer le contrôle d'étanchéité de l'ensemble de l'installation.

• Circuit électrique

- Vérifier que la polarité phase-neutre de l'alimentation électrique est respectée.
- Vérifier que tous les matériels sont branchés sur les bornes de raccordement adéquates.

► Première mise sous tension

- Enclencher le disjoncteur général de l'installation.

A la première mise en service (ou en hiver), afin de permettre un préchauffage du compresseur, enclencher le disjoncteur général de l'installation (alimentation unité extérieure) quelques heures avant de procéder aux essais.

Lors de la mise en service et à chaque fois que le disjoncteur général sera coupé puis ré-enclenché, l'unité extérieure mettra environ 4 min. à démarrer même si la régulation est en demande de chauffage.



Si la mise en service est faite par temps froid (température hydraulique inférieure à 17°C), l'appoint électrique est utilisé seul pour préchauffer le circuit hydraulique (pas d'utilisation de l'UE).



Lors de la première utilisation, une légère odeur caractéristique de plastique chaud peut se produire.

► Easy Start

Choisir la langue, régler la date et l'heure.
Répondre aux questions de l'Easy Start.

Easy Start	Easy Start
Modèle Unité Extérieure	XX kW
Appoint Chauffage	3kW + 3kW
Nombre de circuits	1
Circuit X : Nom	Circuit 1
Circuit X : Type d'émetteur	Radiateur
Circuit X : Confort servi	Chaud

► Purge du module hydraulique

À la première mise sous tension, le circulateur et la vanne directionnelle démarrent pour purger automatiquement l'installation (circuits chauffage et sanitaire).

L'interface utilisateur affiche le temps de purge restant.

Ne jamais interrompre ce cycle (Lors du cycle de purge, le circulateur alterne entre des phases de fonctionnement et des phases d'arrêt d'une durée de 5 secondes (5 s marche, 5 s arrêt...). La vanne, alterne toutes les 30 secondes entre le circuit chauffage et le circuit sanitaire).

- Ouvrir tous les purgeurs de l'installation pour évacuer l'air contenu dans les canalisations.
- Ajouter de l'eau jusqu'à ce que la pression du circuit hydraulique atteigne 1.5 bar.

La pression précise de remplissage est déterminée en fonction de la hauteur de l'installation.

- Vérifier qu'il n'y a pas de fuite.



Pour démarrer un nouveau cycle de purge automatique :

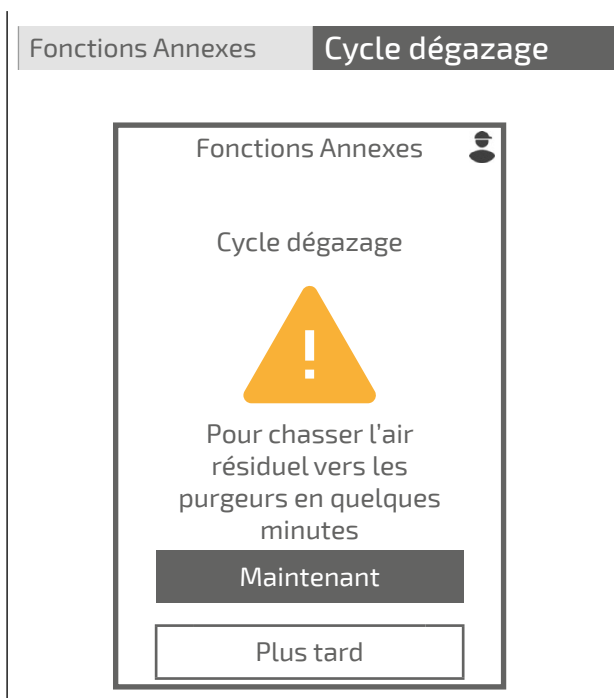

Menu régulation

► Structure des menus

Menu Installateur

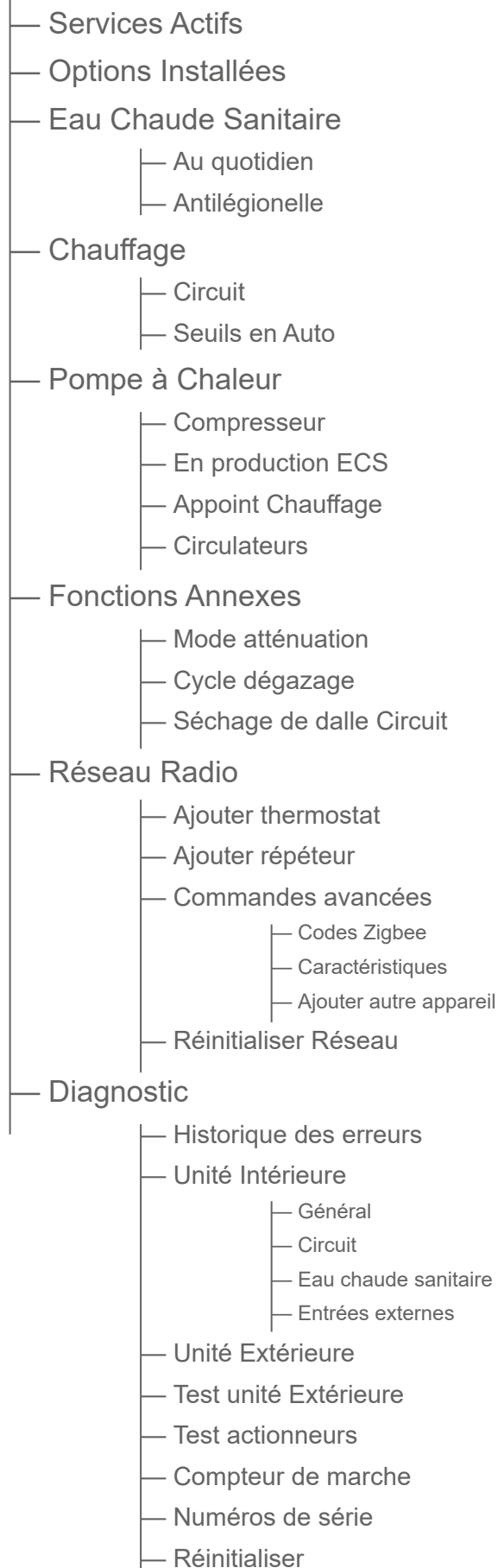



Les paramètres par défaut sont soulignés dans les explications.

Les valeurs représentées sur les écrans sont données à titre d'exemple et sont non contractuelles.

► Services Actifs

Services Actifs

La page *Services Actifs* informe sur les services en fonctionnement et permet d'en modifier leur état.

- **Eau Chaude Sanitaire :**

Marche / Arrêt

- **Circuit 1 / 2 :**

Marche / Arrêt /

- **Mode Secours :**

Actif / Inactif

Services Actifs	
Eau Chaude Sanitaire	<u>Arrêt</u>
Circuit 1	<u>Marche</u>
Circuit 2	<u>Arrêt</u>
Mode Secours	<u>Inactif</u>

Options Installées

Les options installées sont paramétrées lors de la mise en service. Néanmoins, il est possible de modifier celles-ci à partir du menu *Options Installées*.

- **Modèle Unité Extérieure :**
__ kW ... 1 kW... 9 kW... 17 kW
- **Option Eau Chaude Extérieure :**
Oui / Non
- **Appoint Eau Chaude :**
Aucun / 0.0kW.. 1.2 kW ... 10 kW
- **Appoint Chauffage :**
Aucune / 3kW + 3kW / 9kW / Relève Chaudière
Valeur par défaut
Modèle monophasé : 3kW + 3kW
Modèle triphasé : 9 kW
- **Nombre de circuits :**
1 / 2
- **Circuit X : Nom :**
Circuit 1 / Jour / Nuit / Rez de chaussée / Étage / Pièces de vie /
Chambres
- **Circuit X : Type d'émetteur :**
Radiateurs / Plancher / Plafond / Ventilateur-convecteur
- **Découplage**
Oui / Non
- **Température Extérieure :**
(Information en fonction de l'emplacement de la sonde extérieure)
Par l'Unité Extérieure / Par sonde déportée
- **Entrée sécurité :**
Normalement Ouvert / Normalement Fermé
- **Entrée ext 1 : Type de fonctions :**
Aucun / Heures Creuses / PhotoVoltaire / Smart Grid
- **Entrée ext 2 : Type de fonctions :**
Aucun / Délestage
- **Enregistrer**

Options Installées 	
Modèle Unité Extérieure	<u>XX kW</u>
Option Eau Chaude Extérieure	<u>Oui</u>
Appoint Eau Chaude	<u>1.2 kW</u>
Appoint Chauffage	<u>9kW</u>
Nombre de circuits	<u>1</u>
Circuit X : Nom	<u>Circuit 1</u>
Circuit X : Type d'émetteur	<u>Radiateur</u>
Découplage	<u>Non</u>
Température Extérieure	Par l'Unité Extérieure
Entrée sécurité	<u>Normalement Ouvert</u>
Entrée ext X : Type de fonctions	<u>Aucun</u>
Enregistrer	

► Eau Chaude Sanitaire

Eau Chaude Sanitaire

Au quotidien

- Mode de chauffe :

Confort : permet un maximum de confort en assurant une grande quantité d'eau chaude à tout moment.

Éco : permet un maximum d'économie en assurant le confort sanitaire et chauffage.

- Température :

47°C ... 55°C ... Température max

- Température max :

Température ... 65°C

- Chauffe forcée :

Auto / Manuel

- Chauffe forcée 1 / 2 :

Régler l'heure

Eau Chaude Sanitaire 	
Au quotidien	
Mode de chauffe	
<u>Confort</u>	
Température	55°C
Température max	65°C
Chauffe forcée	Manuel
Chauffe forcée 1	10:00
Chauffe forcée 2	20:00

Eau Chaude Sanitaire

Antilégionelle

- Protection hebdo :

Actif / Inactif

- Moment du cycle :

Régler le jour et l'heure

- Température :

45°C ... 60°C ... 65°C

Eau Chaude Sanitaire 	
Antilégionelle	
Protection hebdo	
<u>Actif</u>	
Moment du cycle	<u>Jeudi</u> à <u>04:15</u>
Température	65°C

► Chauffage

Chauffage	Circuit 1	En Chauffage
-----------	-----------	---------------------

- **Limites au départ :**
 Min : 20°C ... 30°C
 Max : 30°C ... 80°C
- **Loi de régulation :** (Voir  Loi d'eau)
 Loi d'eau
- **Départ à -10°C extérieur :**
 Départ à 20°C extérieur ... 65°C... 80°C
- **Départ à 20°C extérieur :**
 10°C ... 20°C... Départ à -10°C extérieur

Circuit 1 En Chauffage 	
Limites au départ :	
Min : <u>20°C</u>	Max : <u>50°C</u>
Loi de régulation	
Loi d'eau	
Départ à -10°C extérieur	
40°C	
Départ à 20°C extérieur	
20°C	

Chauffage	Circuit 2	En Chauffage
-----------	-----------	---------------------

- **Limites au départ :**
 Min : 20°C ... 30°C
 Max : 30°C ... 80°C
- **Loi de régulation :** (Voir  Loi d'eau)
 Loi d'eau
- **Départ à -10°C extérieur :**
 Départ à 20°C extérieur ... 35°C... 80°C
- **Départ à 20°C extérieur :**
 10°C ... 20°C... Départ à -10°C extérieur
- **Correction vanne de mélange :**
0°C ... 20°C

Circuit 2 En Chauffage 	
Limites au départ :	
Min : <u>20°C</u>	Max : <u>50°C</u>
Loi de régulation	
Loi d'eau	
Départ à -10°C extérieur	
40°C	
Départ à 20°C extérieur	
20°C	
Correction vanne de mélange	
1°C	

► Pompe à chaleur

Pompe à chaleur	Compresseur
-----------------	--------------------

- **Arrêt minimum :**
 3 min ... 8 min ... 20 min
- **Post circulation :**
 10 s ... 30 s ... 600 s

Pompe à chaleur Compresseur 	
Arrêt minimum	
10 min	
Post circulation	
30 s	

Pompe à chaleur

En production ECS

- **Durée max charge ECS :**

90 min ... 120 min ... 180 min

- **Retour Chauffage/Froid :**

10 min ... 90 min ... 180 min

Pompe à chaleur En production ECS	
Durée max charge ECS	180 min
Retour Chauffage/Froid	<u>20 min</u>

Pompe à chaleur

Appoint Chauffage

- **Autorisé si extérieur < :**

Toujours autorisé / -15°C ... 2°C ... 10°C

- **Commutation à :**

0°C min ... 100°C min ... 500°C min

Pompe à chaleur Appoint Chauffage	
Autorisé si extérieur <	<u>0 °C</u>
Commutation à	<u>0°C min</u>

Pompe à chaleur

Circulateurs

- **Vitesse circulateur Système :**

30 % ... 100 %

- **Vitesse circulateur Circuit 2 :**

50 % ... 100 %

En cas de débit hydraulique trop faible, la vitesse du circulateur du module hydraulique est susceptible d'augmenter automatiquement afin de conserver un débit suffisant.

Pompe à chaleur Circulateurs	
Vitesse circulateur système	<u>100 %</u>
Vitesse circulateur Circuit 2	<u>100 %</u>

► Fonctions Annexes

Fonctions Annexes

Mode Atténuation

- **Limitation compresseur :**
Actif / Inactif
- **Régime max autorisé :**
10% ... 60% ... 95%
- **Actif tant que :**
Extérieur > -15 °C ... 5°C ... 10 °C
- **Période 1 / 2 / 3 :**
Période 1 : de 00:00 à 12:00
Période 2 : de 12:00 à 00:00
Période 3 : --

Mode Atténuation	
Limitation compresseur	
Actif	
Régime max autorisé	60 %
Actif tant que	Extérieur > -5 °C
Période 1	de 22:15 à 06:00
Période 2	de 06:15 à 12:00
Période 3	de 12:15 à 22:00

Fonctions Annexes

Cycle dégazage

Le cycle de dégazage dure environ 4 minutes. Ne jamais interrompre ce cycle. (Lors du cycle de purge, le circulateur alterne entre des phases de fonctionnement et des phases d'arrêt d'une durée de 5 secondes (5 s marche, 5 s arrêt...). La vanne alterne toutes les 30 secondes entre le circuit chauffage et le circuit sanitaire).

Ouvrir tous les purgeurs de l'installation pour évacuer l'air contenu dans les canalisations.

Fonctions Annexes
Cycle dégazage

Pour chasser l'air résiduel vers les purgeurs en quelques minutes
<input checked="" type="button" value="Maintenant"/>
<input type="button" value="Plus tard"/>

Fonctions Annexes

Séchage de dalle Circuit 1 / 2

- **Séchage :**
A l'arrêt / Manuel pendant 25 jours / Progressif 18j + Choc 7j / Choc 7j + Progressif 18j / Progressif 18j / Choc 7j
- **Température de départ :**
20°C ... 25°C ... 55°C

Séchage de la dalle Circuit 1 / 2
Limitation compresseur
Manuel pendant 25 jours
Température de départ
25°C

► Réseau Radio

Réseau Radio

Ajouter Thermostat

→ Consulter la notice d'installation de la sonde d'ambiance.

- **Circuit 1 :**

[Ajouter ici](#)

- **Circuit 2 :**

[Ajouter ici](#)

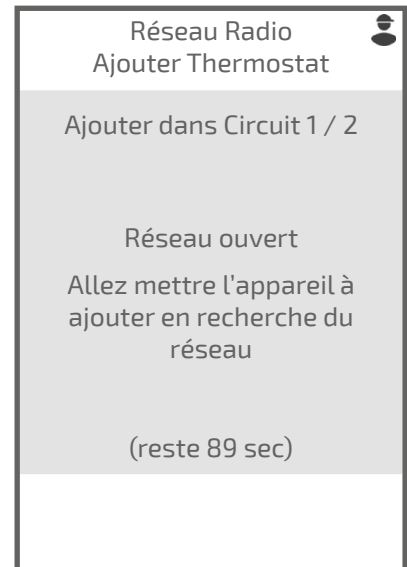

Réseau Radio

Ajouter Répéteur

Installer le répéteur à mi-distance entre l'appareil et le Thermostat

→ Voir notice du répéteur

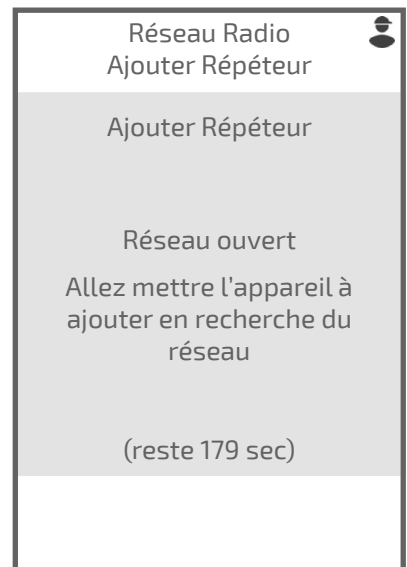

Réseau Radio

Commandes Avancées

Codes Zigbee

Donne les statuts et des informations techniques du réseau Radio.



Donne les statuts et des informations techniques du réseau Radio.

Réseau Radio Caractéristiques 	
Etat	<u>JOINED NETWORK</u>
PAN ID	<u>0x9B4A</u>
Extended PAN ID	<u>0x4142EED98</u>
Node short ID	<u>0xFFFE</u>

- **Circuit 1 :**

[Ajouter ici](#)

- **Circuit 2 :**

[Ajouter ici](#)

Réseau Radio Ajouter autre appareil 	
Ajouter dans Circuit 1 / 2	
Réseau ouvert Allez mettre l'appareil à ajouter en recherche du réseau	
(reste 119 sec)	

La réinitialisation annule l'ensemble des appairages.

Réseau Radio 	
Réinitialiser Réseau	
Supprimer le réseau existant ?	
<input type="button" value="Non"/>	
<input type="button" value="Oui"/>	

► Diagnostic

Diagnostic

Historique des erreurs

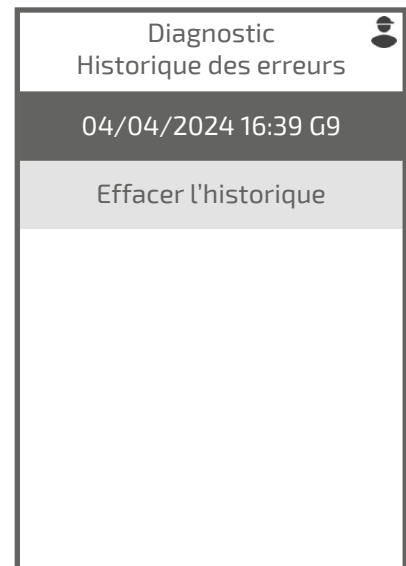

Diagnostic

Unité Intérieure

Permet de visualiser l'état des différentes fonctions.

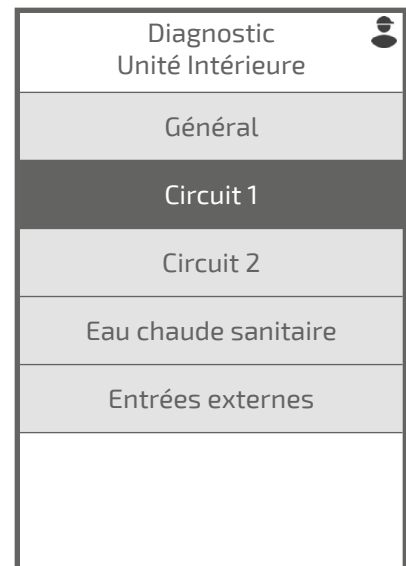

Diagnostic

Unité Extérieure

Permet de visualiser l'état des différentes fonctions.

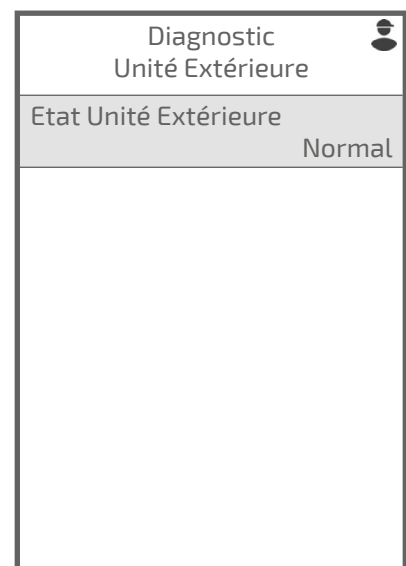

- **Modulation compresseur :**
Arrêt / 7% ... 100%
- **Vanne directionnelle**
En position Chauffage / En position Milieu / En position ECS
- **Circulateur système**
Arrêt / 30% ... 100%
- **Débit circulateur système**
...
- **Température départ**
- **Température retour**
- **Température échangeur**
- **Sonde ballon**
- **Température départ Circuit 2**

Diagnostic 	
Test Unité Extérieure	
Modulation compresseur	
	<u>Arrêt</u>
Vanne directionnelle	
	<u>En position chauffage</u>
Circulation système	
	30%
Débit circulateur système	

Température départ	
	--°C
Température retour	
	--°C
Température échangeur	
	0°C
Sonde ballon	

Température départ Circuit 2	
	0°C

- **Circulateur système :**
Arrêt / 30% ...100%
- **Débit circulateur système :**

- **Appoint Chauffage :**
Arrêt / Marche
- **Température départ :**
- **Température retour :**
- **Vitesse circulateur Circuit 2 :**
Arrêt / 10% ...100%
- **Vanne mélangeuse Circuit 2 :**
Fermée / 10% ...100%
- **Température départ Circuit 2 :**
- **Appoint Eau Chaude :**
Arrêt / Marche
- **Vanne directionnelle :**
Chauffage / En position Milieu / Eau Chaude Sanitaire
- **Sonde ballon :**

Diagnostic 	
Test actionneurs	
Circulateur système	<u>Arrêt</u>
Débit circulateur système	---
Appoint Chauffage	<u>Arrêt</u>
Température départ	---
Température retour	---
Vitesse circulateur Circuit 2	<u>Arrêt</u>
Vanne mélangeuse Circuit 2	<u>Fermée</u>
Température départ Circuit 2	---
Appoint Eau Chaude	<u>Arrêt</u>
Vanne directionnelle	<u>Chauffage</u>
Sonde ballon	0°C

Diagnostic

Compteurs de marche

Diagnostic	
Compteurs de marche	
Fonctionnement compresseur	-- h
Démarrages compresseur	---
Fonctionnement Appoint Chauffage	-- h
Démarrages Appoint Chauffage	---
Fonctionnement appoint ECS	---
Démarrage appoint ECS	---
Remise à zéro	Effacer l'historique

Diagnostic

Numéros de série

Diagnostic	
Numéros de série	
Unité Intérieure	---

Diagnostic

Réinitialiser

Les réglages usine, mémorisés dans le régulateur, remplacent et annulent les programmes personnalisés.

Les réglages personnalisés sont alors perdus.

Retour à l'Easy Start.

Diagnostic	
Réinitialiser	
Attention ! Revenir à la configuration de sortie d'usine ?	
<input type="button" value="Non"/>	
<input type="button" value="Oui"/>	

Diagnostic de pannes

► Erreurs du module hydraulique

Erreur	Désignation	Causes probables	Proposition d'actions
3	Erreur de mesure de température de pièce (thermostat)	Si 2 thermostats : perte de communication sur 1 thermostat. Mauvaise qualité du signal radio.	Vérifier la qualité du signal radio de tous les thermostats.
10	Erreur de communication avec la carte de régulation.	Perte connexion entre régulateur et afficheur	Vérifier le câblage entre T24 et l'afficheur.
13	Erreur de communication avec le thermostat d'ambiance	Perte de connexion entre afficheur et thermostat	Vérifier le câblage ou les piles du thermostat. Vérifier la portée radio du thermostat.
G1	Sonde de température extérieure défaillante.	Perte connexion entre régulateur et unité extérieure	Vérifier le câblage entre T26 et la carte interface.
G2	Entrée sécurité externe.	Déclenchement de la sécurité externe	-
G6.XX	Erreur unité extérieure.	Voir détail dans "Erreurs de l'unité extérieure"	-
G7	Sonde de température départ défaillante.	Court-circuit. Sonde débranchée ou coupée. Sonde défectueuse. Autre défaut.	Vérifier le câblage de la sonde. Remplacer la sonde.
G8	Sonde de température retour défaillante.		
G9	Capteur de pression d'eau défaillant.		
G11	Pression d'eau trop basse.	Manque d'eau dans le circuit.	Rajouter de l'eau dans le circuit.
G12	Pression d'eau trop élevée.	Trop d'eau dans le circuit.	Vider légèrement l'eau du circuit.
G13	Pression d'eau faible	Léger manque d'eau dans le circuit	Faire l'appoint en eau
G14	Circulateur système défaillant.	Manque d'eau dans le circuit. Circulateur en sous-tension.	Faire l'appoint en eau. Vérifier l'alimentation du circulateur système.
G15.XX	Circulateur système défaillant.	Circulateur système défaillant. Voir détails dans "Erreurs du circulateur"	Vérifier le câblage du circulateur. Remplacer le circulateur
G16	Vanne directionnelle défaillante.	Vanne directionnelle défaillante.	Vérifier le câblage de la vanne. Remplacer la vanne.
G17	Débit circulateur système insuffisant	Robinets thermostatiques fermés. Encrassement. Pompe défaillante.	Vérifier l'ouverture des vannes de l'installation. Vérifier la pompe du module hydraulique.
G18	Sonde de température circuit 2 défaillante.	Court-circuit. Sonde débranchée ou coupée. Sonde défectueuse. Autre défaut.	Vérifier le câblage de la sonde. Remplacer la sonde.
G22	Sonde de température ECS défaillante.		
G26	Débit circulateur système insuffisant	Encrassement ballon ECS. Pompe défaillante.	Vérifier l'ouverture des vannes de l'installation. Vérifier la pompe du module hydraulique.
G27	Cycles anti-légionelles anormalement longs.	Consigne de température anti-légionelles non atteinte.	Vérifier le câblage de l'appoint ECS.
G29	Communication unité extérieure perdue.	Perte connexion entre régulateur et unité extérieure.	Vérifier le câblage entre T26 et la carte interface.
G30	Communication thermostat d'ambiance zone 1 perdue.	Problème de câblage entre sonde d'ambiance et régulation.	Vérifier le câblage.
G31	Communication thermostat d'ambiance zone 2 perdue.		
G33		Perte connexion entre carte de régulation et interface utilisateur	Vérifier le câblage entre T24 de la carte de régulation et l'interface utilisateur
G34	Communication IHM perdue.		
G35			
G45	Perte sonde température extérieure déportée.	Court-circuit. Sonde débranchée ou coupée. Sonde défectueuse. Autre défaut.	Vérifier le câblage de la sonde. Remplacer la sonde.
G46	Communication circulateur système perdue	Court-circuit. Circulateur débranchée. Circulateur défectueux.	Vérifier le câblage du circulateur (communication et alimentation) Remplacer le circulateur.
G54	Sonde de température circuit 3 défaillante	Court-circuit. Sonde débranchée ou coupée. Sonde défectueuse. Raccordement carte extension. Autre défaut.	Vérifier le câblage de la sonde. Remplacer la sonde. Vérifier le câblage de la carte extension.
G55	Débit circulateur système insuffisant	Robinets thermostatiques fermés. Encrassement. Pompe défaillante.	Vérifier l'ouverture des vannes de l'installation. Vérifier la pompe du module hydraulique.
G56	Débit circulateur système insuffisant	Robinets thermostatiques fermés. Encrassement. Pompe défaillante.	Vérifier l'ouverture des vannes de l'installation. Vérifier la pompe du module hydraulique.

► Erreurs de l'unité extérieure

■ Compléments code erreur (G6.XX) visible sur l'afficheur et/ou codes erreur sur la carte interface (unité intérieure).

x N : Voyant clignote N fois

Afficheur Code Erreur (G6.XX)	Erreur	Carte Interface		Libellé de l'erreur
		LED verte	LED rouge	
0	11	x 1	x 1	Erreur de communication série après le fonctionnement.
1		x 1	x 1	Erreur de communication série pendant le fonctionnement.
2	42	x 4	x 2	Erreur sonde de condensation
21	23	x 2	x 3	Combinaison différente de l'unité intérieure et extérieure.
22	32	x 3	x 2	Erreur de commande Communication UART.
21	62	x 6	x 2	Erreur de communication dans l'unité extérieure.
21	65	x 6	x 5	Erreur IPM.
5	71	x 7	x 1	Erreur sonde température refoulement.
6	72	x 7	x 2	Erreur sonde de température compresseur.
7	73	x 7	x 3	Erreur sonde de température échangeur (intermédiaire).
8		x 7	x 3	Erreur sonde de température échangeur (sortie).
9	74	x 7	x 4	Erreur de la sonde de température extérieure.
13	84	x 8	x 4	Erreur sonde de courant.
14	86	x 8	x 6	Erreur du capteur haute pression.
		x 8	x 6	Erreur sonde du pressostat .
15	94	x 9	x 4	Détection de déclenchement.
16	95	x 9	x 5	Détection de l'erreur de position du rotor du compresseur.
17	97	x 9	x 7	Erreur ventilateur unité extérieure.
18	A1	x 10	x 1	Protection température de refoulement.
19	A3	x 10	x 3	Protection température compresseur.
20	A5	x 10	x 5	Basse pression anormale.
3	63	x 6	x 3	Erreur Inverter
10	77	x 7	x 7	Erreur de thermistance de l'échangeur thermique (onduleur)
21	AC	x 10	x 11	Température de l'échangeur thermique

► Erreurs du circulateur

Afficheur Code Erreur (G15.XX)	Libellé de l'erreur
35	Présence d'air dans le circuit
40	Sous-tension
51	Rotor bloqué
57	Démarrage à sec
75	Sous-tension
200	Défaillance électrique

► Codes erreur de l'Unité Extérieure

Lorsqu'une erreur survient :

- La LED "ERROR" (2) clignote.
- Presser une fois sur le bouton "ENTER" (S132).
- Les LED clignent (L1 & L2) plusieurs fois selon le type d'erreur (voir tableau ci-dessous).

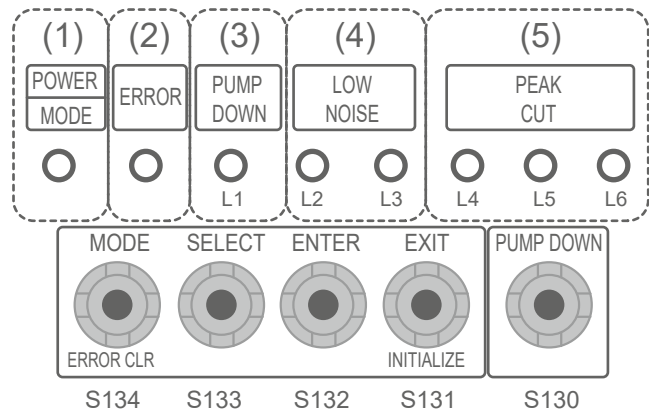

o : Voyant éteint ; ● : Voyant allumé

Description de l'erreur	Carte de l'UE						Libellé de l'erreur
	(L1)	(L2)	(L3)	(L4)	(L5)	(L6)	
Communication série	1	1	o	o	●	●	Erreur de transmission de renvoi série reçue immédiatement après le fonctionnement
	1	1	o	●	o	o	Erreur de transmission de renvoi série reçue pendant le fonctionnement
Combinaison	2	3	o	o	o	●	Combinaison différente de l'unité intérieure et extérieure
	2	3	o	o	●	o	
Carte principale de l'UE	6	2	o	o	o	●	Erreur d'informations du modèle de carte circuit imprimé de l'unité extérieure
	6	2	o	o	●	o	Erreur de communication dans l'unité extérieure
Carte de l'onduleur	6	3	o	o	o	●	Erreur de l'onduleur
IPM	6	5	o	o	o	●	Erreur de température
	6	5	o	o	●	●	Déclenchement d'une erreur du bornier
Sonde temp. de déchargement	7	1	o	o	o	●	Erreur de la sonde de température de déchargement
Sonde temp. du compresseur	7	2	o	o	o	●	Erreur de la sonde de température du compresseur
Sonde thermique d'échappement	7	3	o	o	●	o	Erreur de la sonde de température échappement du centre
	7	3	o	o	●	●	Erreur de la sonde thermique d'échappement de liquide de l'unité extérieure
Sonde ext.	7	4	o	o	o	●	Erreur de la sonde de température extérieure
Sonde radiateur	7	7	o	o	o	●	Erreur température sonde radiateur unité extérieure
Compresseur	8	4	o	o	o	●	Erreur courant compresseur.
Capteur de pression	8	6	o	●	o	o	Erreur du pressostat haute pression
	8	6	o	●	●	o	Erreur du capteur de pression
Déclenchement	9	4	o	o	o	●	Détection de déclenchement
Contrôle moteur	9	5	o	o	o	●	Erreur de détection de la position du rotor (interruption permanente)
Moteur ventilateur	9	7	o	o	●	o	Erreur du moteur du ventilateur DC 1 de l'unité extérieure
Température	10	1	o	o	o	●	Erreur de température de déchargement
	10	3	o	o	o	●	Erreur de température du compresseur
Pression	10	5	o	o	o	●	Basse pression anormale
Source froid	10	11	o	o	●	●	Erreur de temp. de la source de froid



Avant toute intervention, s'assurer que toutes les alimentations électriques sont coupées.

Énergie stockée : après sectionnement des alimentations attendre 10 minutes avant d'accéder aux parties internes de l'équipement.

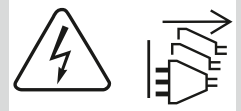

→ Voir document de maintenance fournis avec l'appareil.

► Contrôles hydrauliques



Si des remplissages fréquents sont nécessaires, une recherche de fuite est absolument obligatoire. Si un remplissage et une remise en pression s'imposent, vérifier quel type de fluide a été utilisé initialement.

Pression de remplissage conseillée : entre 1 et 2 bar (la pression précise de remplissage est déterminée en fonction de la hauteur de l'installation).

► Procédure de mise en gaz

Cette opération est réservée aux installateurs en règle avec la législation sur le maniement des fluides frigorigènes.



Le tirage au vide avec une pompe à vide étalonnée est impératif (voir ANNEXE 1).

Ne jamais utiliser du matériel utilisé au préalable avec du réfrigérant autre qu'un HFC.

Enlever les bouchons du circuit frigorifique uniquement au moment de procéder aux raccordements frigorifiques.

⚠ Si la température extérieure est inférieure à +10°C :

- Il faut obligatoirement utiliser la méthode des 3 vides (voir ANNEXE 2).
- La pose d'un filtre déshydrateur est conseillée (et fortement recommandée si la température est inférieure à +5°C).

ANNEXE 1

Méthode d'étalonnage et de contrôle d'une pompe à vide

- Vérifier le niveau d'huile de la pompe à vide.
 - Raccorder la pompe à vide au vacuomètre selon le schéma.
 - Tirer au vide pendant 3 minutes.
 - Après 3 minutes, la pompe atteint sa valeur seuil de vide et l'aiguille du vacuomètre ne bouge plus.
 - Comparer la pression obtenue avec la valeur du tableau. Selon la température, cette pression doit être inférieure à la valeur indiquée dans le tableau.
- => Si ce n'est pas le cas, remplacer le joint, le flexible ou la pompe.

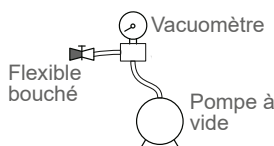

T °C	5°C < T < 10°C	10°C < T < 15°C	15°C < T
Pmax - bar	0.009	0.015	0.020
- mbar	9	15	20

ANNEXE 2

Méthode des 3 vides

- Raccorder le flexible haute pression du *Manifold* sur l'orifice de charge (liaison gaz). Une vanne doit être montée sur le flexible de la pompe à vide pour pouvoir l'isoler.

a) Tirer au vide jusqu'à l'obtention de la valeur désirée et maintenir cette valeur pendant 30 mn (voir tableau ANNEXE 1),

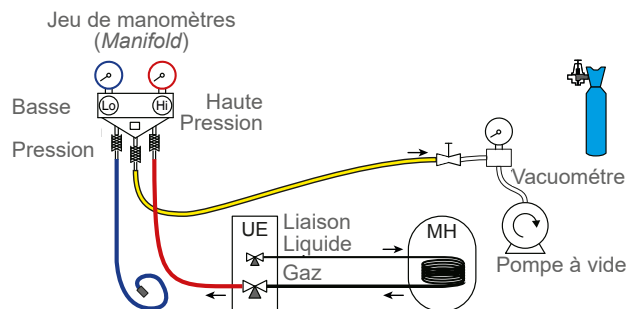

b) Couper la pompe à vide, fermer la vanne en bout du flexible de service (jaune), raccorder ce flexible sur le détendeur de la bouteille d'azote, injecter 2 bars, refermer la vanne du flexible,

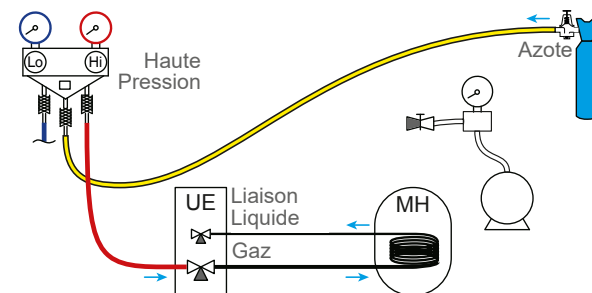

c) Raccorder à nouveau le flexible sur la pompe à vide, la mettre en fonction et ouvrir progressivement la vanne du flexible.

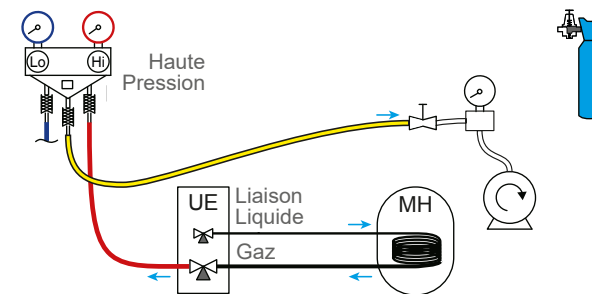

d) Répéter cette opération au moins trois fois.

Rappel : il est strictement interdit de réaliser ces opérations avec du fluide réfrigérant.

▼ Test d'étanchéité

- Retirer le bouchon de protection (B) de l'orifice de charge (Schrader) de la vanne gaz (gros diamètre).
- Raccorder le flexible haute pression du Manifold sur l'orifice de charge (fig. 44).
- Raccorder la bouteille d'azote sur le Manifold (utiliser uniquement de l'azote déshydraté type U).
- Mettre l'azote sous pression (10 bar maximum) dans le circuit frigorifique (ensemble **liaison gaz-condenseur-liaison liquide**).
- Laisser le circuit sous pression pendant 30 minutes.

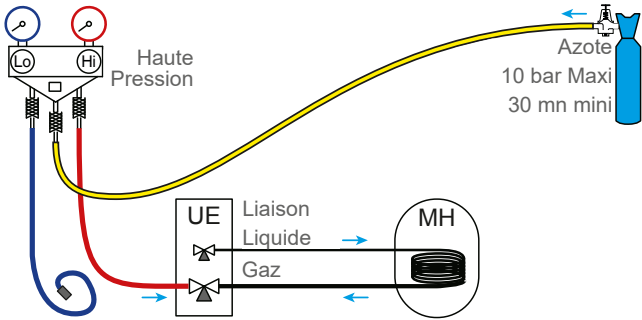

- Si chute de pression, la faire redescendre à 1 bar et chercher les fuites éventuelles avec un produit détecteur de fuite, réparer puis recommencer le test.

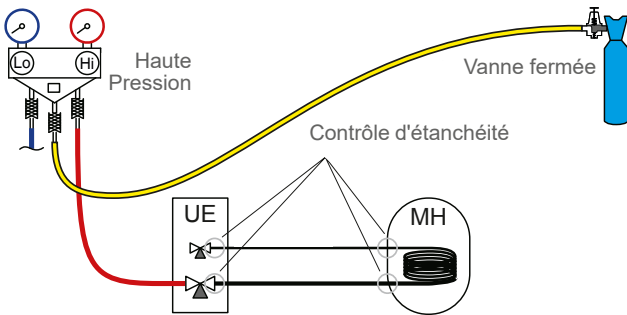

- Lorsque la pression reste stable et que toute fuite est exclue, vider l'azote en laissant une pression supérieure à la pression atmosphérique (entre 0.2 et 0.4 bar).

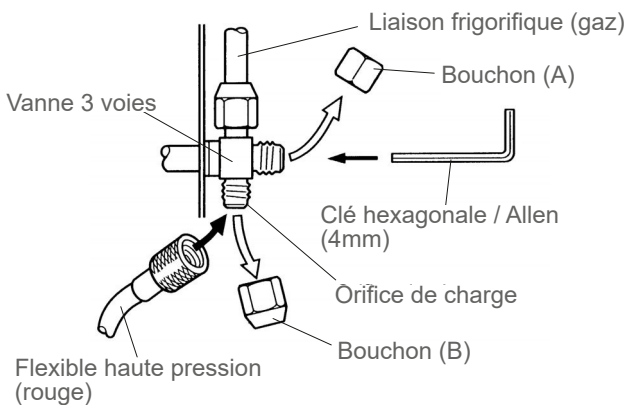

fig. 45 - Raccordement du flexible sur la vanne gaz

▼ Tirage au vide



La méthode des 3 vides (ANNEXE 2) est fortement recommandée pour toute installation et plus particulièrement lorsque la température extérieure est inférieure à 10°C.

- Si nécessaire, étalonner le(s) manomètre(s) du Manifold sur 0 bar. Ajuster le vacuomètre par rapport à la pression atmosphérique (≈ 1013 mbar).
- Raccorder la pompe à vide sur le Manifold. Raccorder un vacuomètre si la pompe à vide n'en est pas équipée.

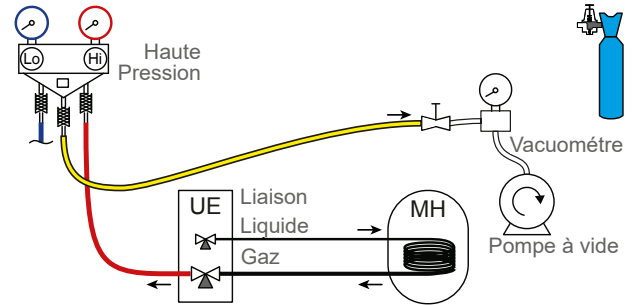

Tirer au vide jusqu'à ce que la pression résiduelle* dans le circuit tombe en dessous de la valeur indiquée dans le tableau suivant (* mesurée avec le vacuomètre).

T °C	5°C < T < 10°C	10°C < T < 15°C	15°C < T
Pmax - bar	0.009	0.015	0.020
- mbar	9	15	20

- Laisser la pompe fonctionner pendant encore 30 minutes au minimum après l'obtention du vide requis.
- Fermer le robinet du Manifold puis arrêter la pompe à vide **sans débrancher aucun des flexibles en place**.

► Schémas hydrauliques de principe

■ Module hydraulique Duo - 1 circuit de chauffage

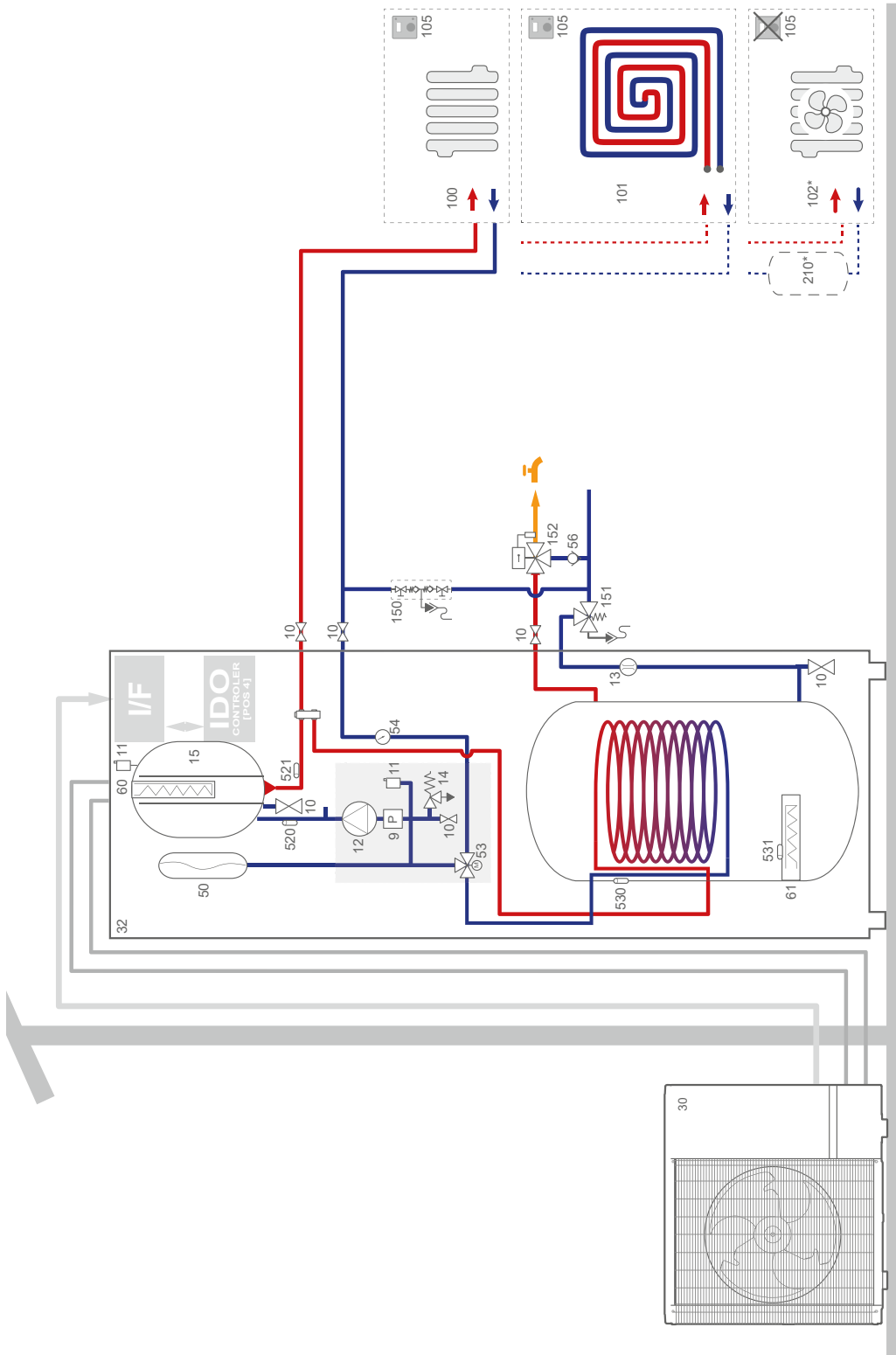

9 - Capteur de pression (Valeur)

10 - Vanne

11 - Purgeur

12 - Circulateur (Pompe de circulation)

13 - Débitmètre

14 - Soupape de sécurité

32 - Module hydraulique Duo*

50 - Vase d'expansion

52 - Ballon de découplage (bouteille)

53 - Vanne directionnelle

56 - Clapet antiretour

60 - Appoint électrique chauffage

61 - Appoint électrique ECS

100 - Radiateur

101 - Plancher chauffant

102 - Radiateur dynamique (ventiloconvecteur)

105 - Thermostat ou sonde d'ambiance (zone 1)

150 - Disconnecteur

151 - Groupe de sécurité

152 - Mitigeur Thermostatique

210 - Ballon tampon

250 - Kit 2 circuits

251 - Kit circuit mélangé

252 - Vanne de mélange

520 - Sonde temp. retour (circuit chauffage)

521 - Sonde temp. départ (circuit chauffage)

530 - Sonde temp. sanitaire

531 - Sécurité thermique appoint électrique sanitaire

540 - Sonde temp. départ (circuit mélangé)

■ Module hydraulique Duo - 2 circuits de chauffage

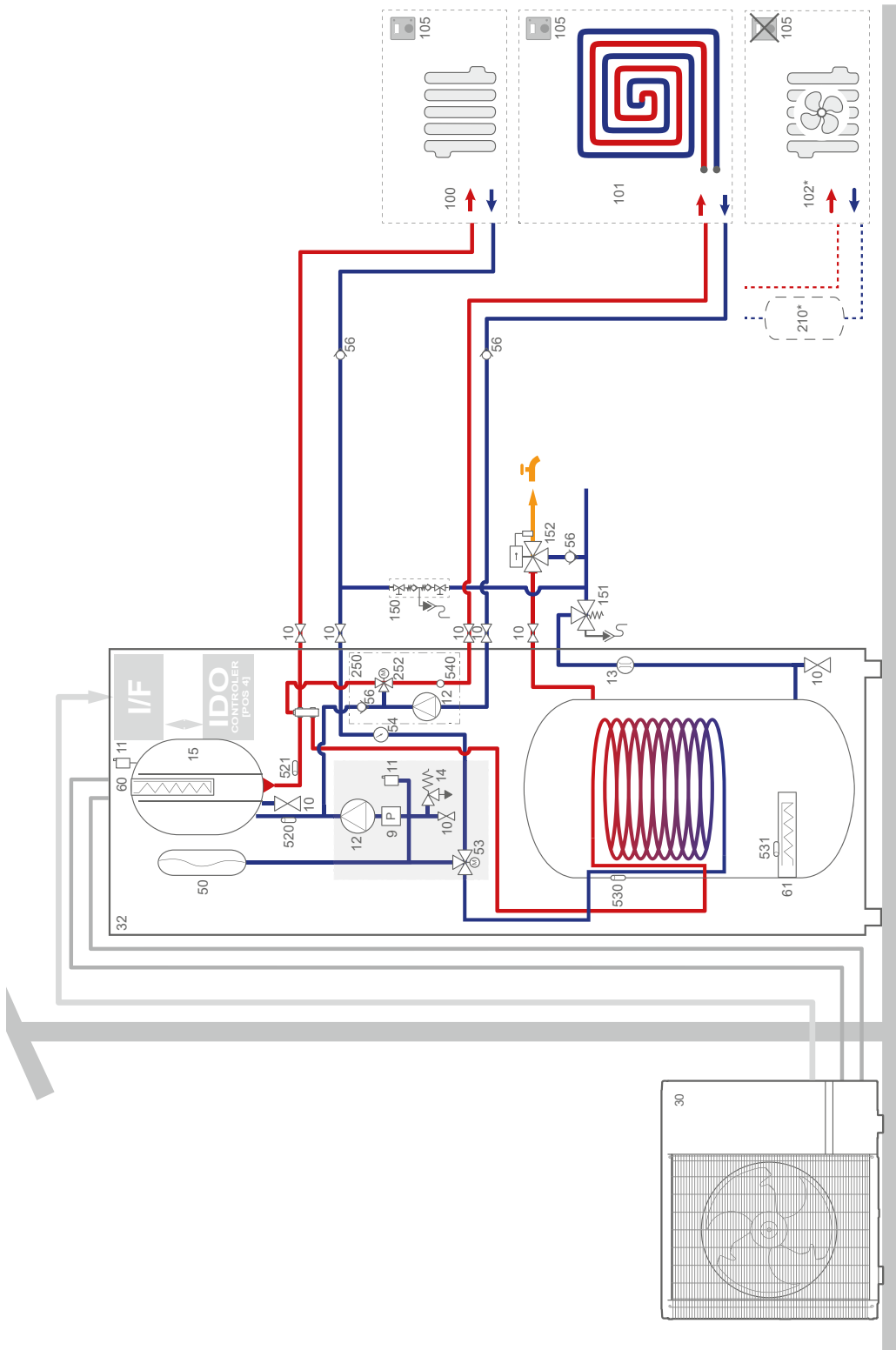

9 - Capteur de pression (Valeur)

10 - Vanne

11 - Purgeur

12 - Circulateur (Pompe de circulation)

13 - Débitmètre

14 - Soupape de sécurité

32 - Module hydraulique Duo*

50 - Vase d'expansion

52 - Ballon de découplage (bouteille)

53 - Vanne directionnelle

56 - Clapet antiretour

60 - Appoint électrique chauffage

61 - Appoint électrique ECS

100 - Radiateur

101 - Plancher chauffant

102 - Radiateur dynamique (ventiloconvecteur)

105 - Thermostat ou sonde d'ambiance (zone 1)

150 - Disjoncteur

151 - Groupe de sécurité

152 - Mitigeur Thermostatique

210 - Ballon tampon

250 - Kit 2 circuits

251 - Kit circuit mélange

252 - Vanne de mélange

520 - Sonde temp. retour (circuit chauffage)

521 - Sonde temp. départ (circuit chauffage)

530 - Sonde temp. sanitaire

531 - Sécurité thermique appoint électrique sanitaire

540 - Sonde temp. départ (circuit mélange)

► Plans de câblage électrique



Avant toute intervention, s'assurer que toutes les alimentations électriques sont coupées.

Énergie stockée : après sectionnement des alimentations attendre 10 minutes avant d'accéder aux parties internes de l'équipement.

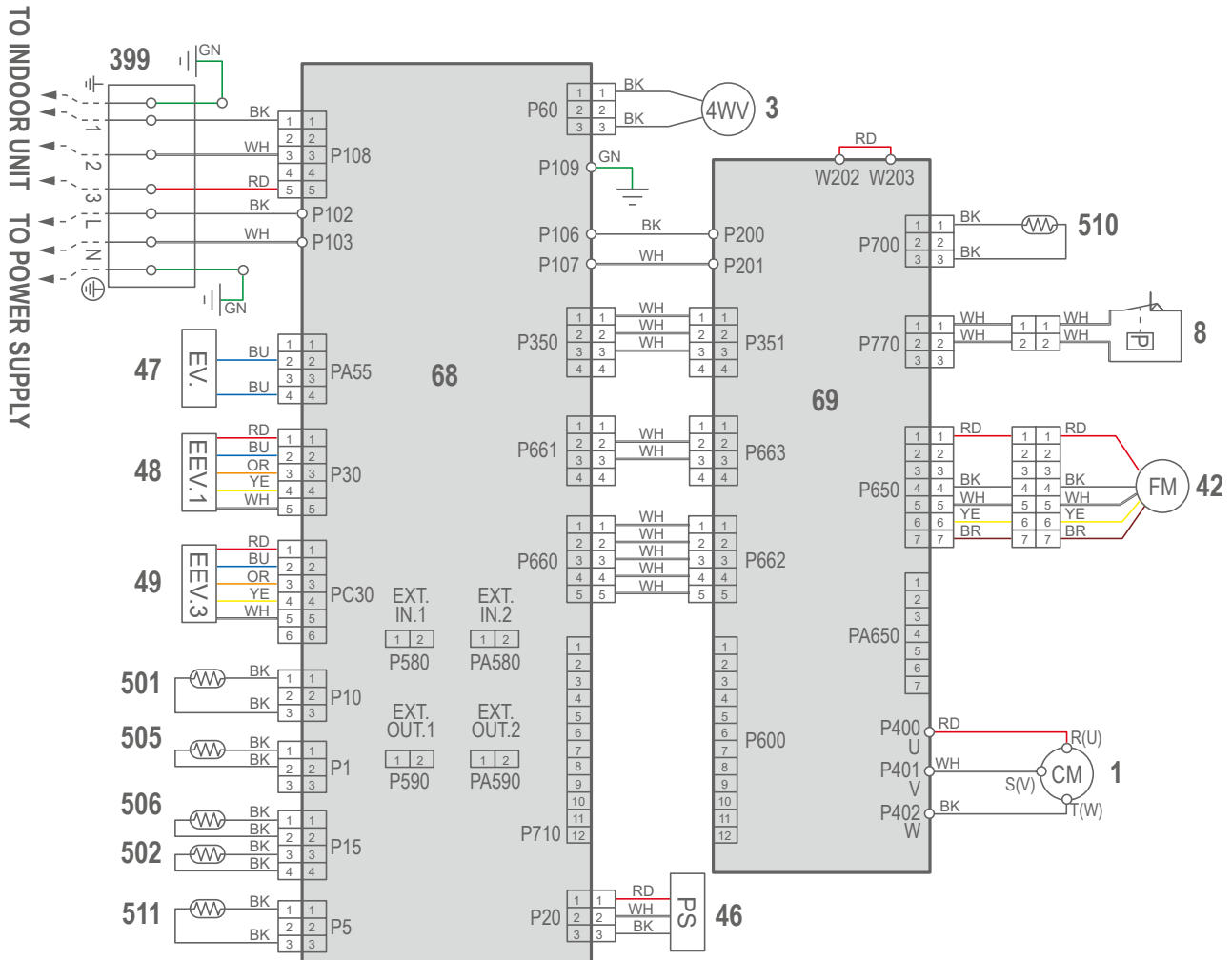

1 - Compresseur

3 - Vanne 4 voies

8 - Pressostat (On/Off)

42 - Moteur de ventilateur

46 - Capteur de pression (haut)

47 - Vanne électronique (injection)

48 - Détendeur électronique (Vanne d'expansion électronique)

49 - Détendeur électronique (injection)

68 - Carte principale

69 - Carte Inverter

399 - Bornier

501 - Sonde temp. compresseur

502 - Sonde temp. évacuation

505 - Sonde temp. millieu (échangeur frigorifique)

506 - Sonde temp. sortie (échangeur frigorifique)

510 - Sonde temp. Radiateur

511 - Sonde temp. extérieure

fig. 46 - Câblage électrique de l'Unité Extérieure - Modèle monophasé

Les couleurs de câble sont données à titre indicatif. Seuls la terre (YG) et le neutre (BU) sont normés.
 Cable colors are provided for reference only. Only the ground (YG) and neutral (BU) wires are standardized.

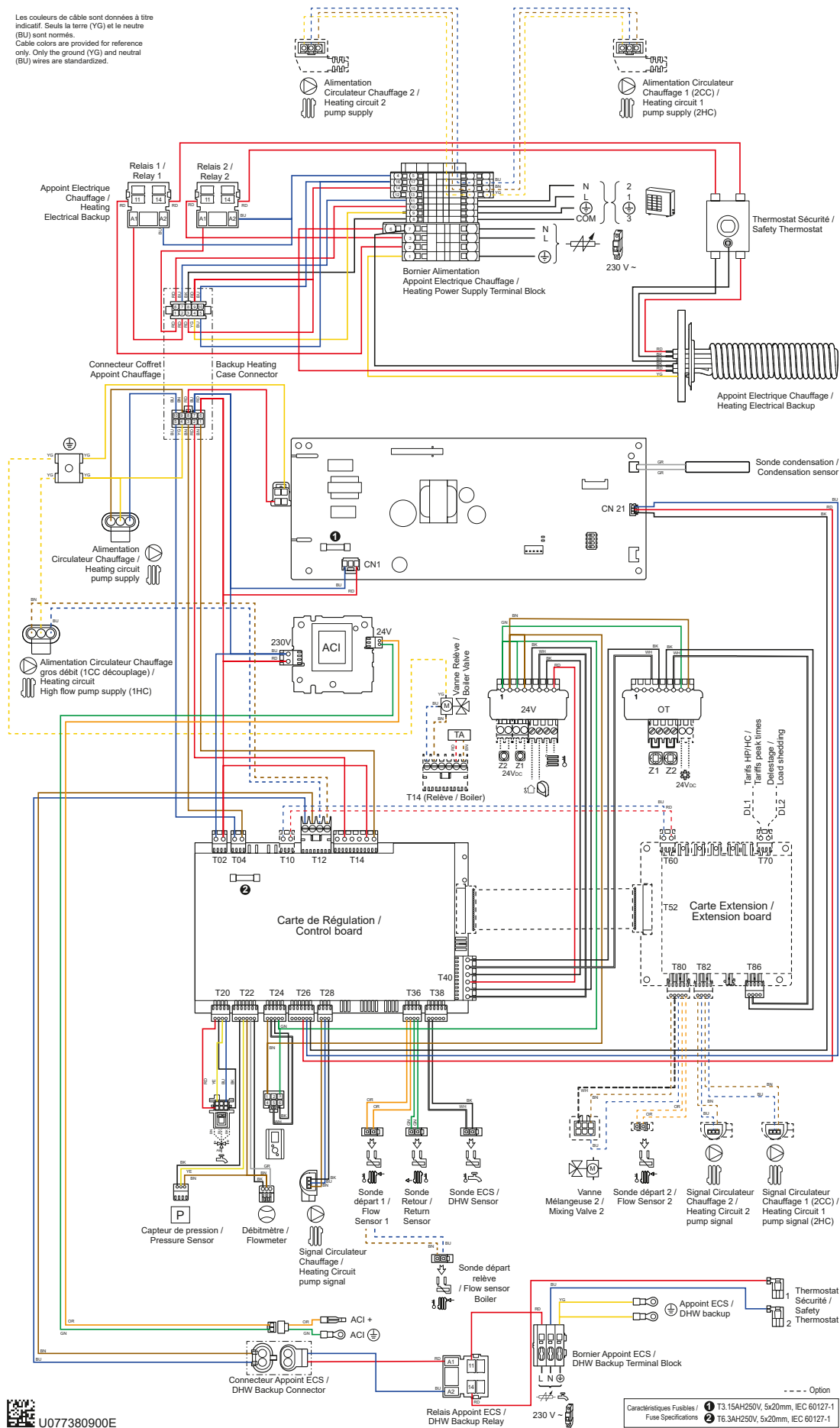

fig. 48 - Câblage électrique du Module Hydraulique - Modèle monophasé

✓ Procédure de mise en marche

Avant de mettre sous tension le module hydraulique :

- Vérifier le câblage électrique.
- Vérifier la mise en gaz du circuit frigorifique.
- Vérifier la pression du circuit hydraulique (1 à 2 bars), vérifier que la PAC est purgée, ainsi que le reste de l'installation.
- S'assurer que tous les DIP SW sont en position OFF avant de démarrer.

► "Check-list" d'aide à la mise en service

▼ Avant démarrage

	OK	Non conforme
Implantation (" 🏠 Implantation ", page 16)		
Surface, volume et ventilation du local		
Fixation au sol du module hydraulique		
Contrôles visuels Unité extérieure (voir chapitre " Installation de l'unité extérieure ", page 17)		
Emplacement et fixations, évacuation des condensats.		
Respect des distances aux obstacles.		
Contrôles hydrauliques Module hydraulique (" Installation du module hydraulique ", page 20)		
Raccordements des tuyauteries, clapets et pompes (circuit chauffage, ECS).		
Volume eau installation (capacité du vase d'expansion adaptée ?).		
Absence de fuite.		
Pression réseau primaire et dégazage.		
Raccordements et contrôles frigorifiques (voir chapitres " Raccordements liaisons frigorifiques ", page 25)		
Contrôle des circuits frigorifiques (obturation respectée, absence de poussières et humidité).		
Raccordements entre les unités (longueur tuyauteries, serrage dudgeons).		
Protection mécanique des liaisons frigorifiques		
Installation manomètres HP sur ligne gaz (gros tube).		
Tirage au vide obligatoire.		
Test d'étanchéité à l'azote (~ 10 bar).		
Ouverture vannes frigo sur l'unité extérieure.		
Remplissage fluide frigo du module hydraulique et des canalisations.		
Indiquer sur l'étiquette présente sur l'unité extérieure, la quantité de gaz (usine + charge complémentaire).		
Contrôles électriques Unité extérieure (voir chapitre " Unité extérieure ", page 38)		
Alimentation générale (230 V ou 400V).		
Protection par disjoncteur calibré.		
Section du câble.		
Raccordement terre.		
Module hydraulique (voir chapitre " Module hydraulique ", page 35)		
Liaison avec l'unité extérieure (L, N, Terre ou 3L, Terre).		
Raccordement des différentes sondes (positionnement et connexions).		
Raccordement vannes directionnelles (relève et ECS) et circulateur.		
Alimentation et protection de l'appoint électrique.		

▼ Démarrage

	OK	Non conforme
Mise en service rapide (voir chapitre "⚙️ Mise en service", page 45)		
Enclencher le disjoncteur général de l'installation (alimentation unité extérieure) 6 heures avant de procéder aux essais => Préchauffage du compresseur.		
Enclencher le disjoncteur => Initialisation de quelques secondes => Easy Start.		
Fonctionnement du circulateur PAC (chauffage).		
Dégazage du circulateur PAC (chauffage).		
Purge de l'installation.		
L'unité extérieure démarre après 4 minutes.		
Configurer Heure, Date et Programmes horaires CC, si différents des valeurs par défaut.		
Configurer le circuit hydraulique.		
Régler la pente de chauffage.		
Ajuster la consigne départ maxi.		
Vérifications sur l'unité extérieure		
Fonctionnement du ou des ventilateurs, du compresseur.		
Mesure intensité.		
Après quelques minutes, mesure du delta T° air.		
Contrôle pression / température condensation et évaporation.		
Vérifications sur le module hydraulique		
Après 15 minutes de fonctionnement.		
Delta T° eau primaire.		
Priorité ECS (basculement vanne directionnelle).		
Fonctionnement chauffage, relève chaudière ...		
Régulation ambiance (voir chapitres "🖥️ Interface régulation", page 42"et "📄 Menu régulation", page 47)		
Paramétrage, manipulations, contrôles.		
Effectuer la programmation horaire des périodes de chauffage.		
Régler les consignes des circuits de chauffage si différentes des valeurs par défauts.		
Affichage des consignes.		
Explications d'utilisation		



La PAC est prête à fonctionner !

► Fiche technique de mise en service

Chantier				Installateur				
Unité extérieure	N° série			Module hydraulique	N° série			
	Modèle				Modèle			
Type de fluide frigorigène				Charge fluide frigorigène kg				
Contrôles				Tensions et intensités en fonctionnement sur l'unité extérieure				
Respect des distances d'implantation				L/N				V
Évacuation condensats corrects				L/T				V
Raccordements électriques/serrage connexions				N/T				V
Absence fuites de GAZ (N°identification appareil :)				Icomp				A
Installation liaison frigorifique correcte (longueur m)								
Relevé en mode fonctionnement CHAUD								
T° refoulement compresseur °C								
T° ligne liquide °C								
T° condensation		HP =	bar	°C		} Sous-refroidissement °C		
T° sortie eau ballon				°C		} ΔT° condensation °C		
T° entrée eau ballon				°C		} ΔT° secondaire °C		
T° évaporation		BP =	bar	°C				
T° aspiration				°C		} Surchauffe °C		
T° entrée air batterie				°C		} ΔT° évaporation °C		
T° sortie air batterie				°C		} ΔT° batterie °C		
Réseau hydraulique sur module hydraulique								
Réseau secondaire	Plancher / plafond chauffant		}	}	}	}	}	
	Radiateurs BT							
	Ventilo-convecteurs							
Eau chaude sanitaire ; type ballon								
Estimation du volume d'eau réseau secondaire				L				
Options & accessoires								
Alimentation appoint électrique								
Emplacement sonde d'ambiance correct								
Kit 2 circuits								
Kit relève chaudière								
Détails								
Paramétrage régulation								
Type de configuration								
Paramètres essentiels								

Consignes à donner à l'utilisateur

Expliquer à l'utilisateur le fonctionnement de son installation, en particulier les fonctions de la sonde d'ambiance et les programmes qui lui sont accessibles au niveau de l'interface utilisateur.



Insister sur le fait qu'un plancher / plafond chauffant a une grande inertie et que par conséquent, les réglages doivent être progressifs.

Expliquer également à l'utilisateur comment contrôler le remplissage du circuit de chauffage.

Fin de vie de l'appareil

Le démantèlement et le recyclage des appareils doivent être pris en charge par un service spécialisé. En aucun cas les appareils ne doivent être jetés avec les ordures ménagères, avec les encombrants ou dans une décharge.



En fin de vie de l'appareil, contacter l'installateur ou le représentant local pour procéder au démantèlement et recyclage de cet appareil.



A series of horizontal dotted lines for writing, consisting of 25 lines spaced evenly down the page.



A series of horizontal dotted lines spanning the width of the page, intended for handwriting practice.



A series of horizontal dotted lines spanning the width of the page, providing a guide for handwriting practice.



A series of horizontal dotted lines spanning the width of the page, intended for writing.

AMBB - SATC
Rue des fondeurs 59660 Merville - France
www.atlantic.fr

Groupe Atlantic Belgium
Oude Vijverweg, 6 - 1653 Dworp – Belgium
www.atlantic.be

Atlantic Suisse AG
Sonnenbergstrasse 9 - 6052 Hergiswil - Switzerland
www.atlantic-suisse.ch

Date de la mise en service :

Coordonnées de votre installateur chauffagiste ou service après-vente.

Ces équipements sont conformes :

Unité extérieure
- à la directive basse tension 2014/35/UE,
- à la directive compatibilité électromagnétique 2014/30/UE,
- à la directive machines 2006/42/CE,
- à la directive des équipements sous pression 2014/68/UE.



Module hydraulique
- à la directive sur les équipements radioélectriques 2014/53/UE.

Unité extérieure et module hydraulique

- à la directive 2011/65/UE et aux directives déléguées applicables relatives à la limitation de l'utilisation de certaines substances dangereuses dans les équipements électriques et électroniques,
- à la directive éco-conception 2009/125/CE et aux règlements d'exécution applicables ;
- au règlement (UE) 2017/1369 établissant un cadre pour l'étiquetage énergétique et aux règlements délégués applicables.

Le texte complet de la déclaration UE de conformité est disponible à l'adresse internet suivante : <https://www.atlantic.fr/>



Cet appareil est identifié par ce symbole. Il signifie que tous les produits électriques et électroniques doivent être impérativement séparés des déchets ménagers. Un circuit spécifique de récupération pour ce type de produits est mis en place dans les pays de l'Union Européenne (*), en Norvège, Islande et au Liechtenstein. N'essayez pas de démonter ce produit vous-même. Cela peut avoir des effets nocifs sur votre santé et sur l'environnement. Le retraitement du liquide réfrigérant, de l'huile et des autres pièces doit être réalisé par un installateur qualifié conformément aux législations locales et nationales en vigueur. Pour son recyclage, cet appareil doit être pris en charge par un service spécialisé et ne doit être en aucun cas jeté avec les ordures ménagères, avec les encombrants ou dans une décharge.

Veillez contacter votre installateur ou le représentant local pour plus d'informations.

* En fonction des règlements nationaux de chaque état membre.

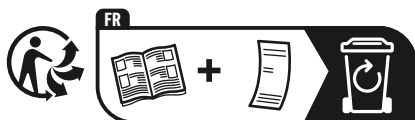

Points de collecte sur www.quefairedemesdechets.fr